



作動形式

複動形	○	○	○
-----	---	---	---

チューブ内径

φ32	○	○	-
φ40	○	○	○
φ50	○	○	○
φ63	○	○	○
φ80	○	○	○
φ100	○	○	○
φ125	○	○	-

クッション

エアクッション	○	○	○
---------	---	---	---

支持形式

基本形	○	○	○
軸方向フート形	○	○	○
軸直角フート形	○	○	○
ロッド形フランジ形	○	○	○
ヘッド形フランジ形	○	-	○
アイ形	○	-	○
アイ形ショートタイプ	○	-	○
クレビス形	○	-	○
センタトラニオン形	○	○	○

スイッチ付

A X 形 有 接 点	○	○	○
A X 形 無 接 点	○	○	○
S R 形 有 接 点	○	○	○

付属品

- 〔標準装備〕 ●ロッド先端ナット
 〔オプション〕 ●Y金具 ●I金具

オーダーメイド

- 片側ロッド形2段ストローク ●両側ロッド形2段ストローク ●ロッド出側調整形可変ストローク
 ●ロッド戻り側調整形可変ストローク ●中空ロッド仕様 ●耐熱仕様 ●エアハイドロ仕様

エアシリンダ/標準形

K1シリーズ

φ32、φ40、φ50、φ63、φ80、φ100、φ125

表示方法

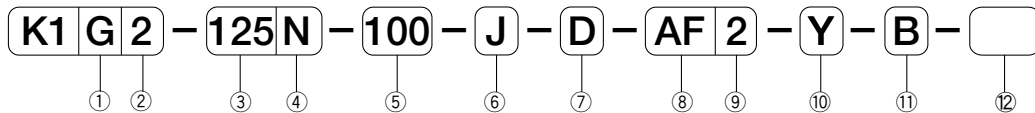

①磁石の有無

G	アルミチューブ磁石内蔵	スイッチ付可能
CF	鉄チューブ磁石なし	スイッチ付不可

注) φ32はGのみ。

②作動形式

2	複動形片側ロッド
---	----------

③チューブ内径(mm)

32	φ32
40	φ40
50	φ50
63	φ63
80	φ80
100	φ100
125	φ125

④クッション

無記号	両側クッション
R	ロッド側クッション付
H	ヘッド側クッション付
N	クッションなし

⑤ストローク(mm)

標準ストローク(P.296)を参照してください。

⑥防塵カバー

無記号	防塵カバーなし(標準)
J	ジャバラ付(ナイロンターポリン)
JN	ジャバラ付(クロロプレン)
JK	ジャバラ付(コーネックス)

⑦支持金具

N	基本形
L	軸方向フート形
M	軸直角フート形
A	ロッド側フランジ形
B	ヘッド側フランジ形
C	アイ形(φ40~100)
D	アイ形ショートタイプ
W	クレビス形
T	センタトラニオン形

⑧スイッチの種類

無記号	スイッチなし		
AF	AX101	DC5~30V AC5~120V	有接点
AG	AX105		
AH	AX111	DC30V以下 AC120V以下	
AJ	AX115		
AE	AX125	AC5~120V	
AK	AX11A		
AL	AX11B	DC5~30V	無接点
S	SR405	AC80~220V	
BE	AX201	DC5~30V	
BF	AX205		
BH	AX221		
BJ	AX225		
CE	AX211		
CF	AX215		

⑨スイッチの数

無記号	スイッチなし
2	2個付
1	1個付

⑩ロッド先端金具

無記号	金具なし
Y	Y金具付
I	I金具付

⑪ブラケット

無記号	ブラケットなし
B	ブラケット付

注) ブラケット付はW形、T形のみです。

⑫ロッド先端特殊記号

無記号	標準品
-----	-----

(P.316)を参照してください。

スイッチ取付金具

チューブ内径 (mm)	取付金具形式	
	AX形スイッチ	SR形スイッチ
φ32	K132-AJ	K132-SJ
φ40	K140-AJ	K140-SJ
φ50	K150-AJ	K150-SJ
φ63	K163-AJ	K163-SJ
φ80	K180-AJ	K180-SJ
φ100	K1100-AJ	K1100-SJ
φ125	K1125-AJ	K1125-SJ

パッキンセット形式

チューブ内径 (mm)	パッキンセット
φ32	K132-PS
φ40	K140-PS
φ50	K150-PS
φ63	K163-PS
φ80	K180-PS
φ100	K1100-PS
φ125	K1125-PS

支持金具形式

チューブ内径(mm)	φ32	φ40	φ50	φ63	φ80	φ100	φ125
軸方向フート金具	K132-L	K140-L	K150-L	K163-L	K180-L	K1100-L	K1125-L
軸直角フート金具	K132-M	K140-M	K150-M	K163-M	K180-M	K1100-M	K1125-M
フランジ金具	K132-A	K140-A	K150-A	K163-A	K180-A	K1100-A	K1125-A
アイ金具	—	K140-C	K150-C	K163-C	K180-C	K1100-C	—
アイ金具ショートタイプ	K132-D	K140-D	K150-D	K163-D	K180-D	K1100-D	K1125-D
クレビス金具	K132-W	K140-W	K150-W	K163-W	K180-W	K1100-W	K1125-W
トラニオン金具	K132-T	K140-T	K150-T	K163-T	K180-T	K1100-T	K1125-T
クレビス用ブラケット	K132-BA	K140-BA	K150-BA	K163-BA	K180-BA	K1100-BA	K1125-BA
トラニオン用ブラケット	K132-BC	K140-BC	K150-BC	K163-BC	K180-BC	K1100-BC	K1125-BC

エアシリンダ K1シリーズ

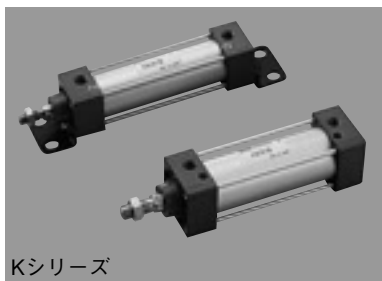

Kシリーズ

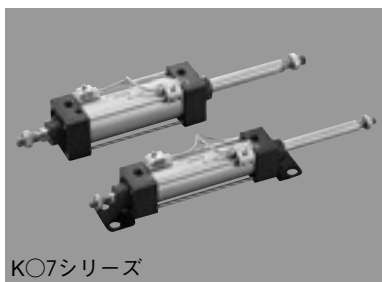

KO7シリーズ

標準形/K1シリーズ

φ32、φ40、φ50、φ63、φ80、φ100、φ125 — P.295

両側ロッド形/K1○7シリーズ

φ32、φ40、φ50、φ63、φ80、φ100、φ125 — P.318

ロッド回り止め形/K1○Uシリーズ

φ40、φ50、φ63、φ80、φ100 — P.328

オーダメイド — P.333

片側ロッド形2段ストローク

両側ロッド形2段ストローク

ロッド出側調整形可変ストローク

ロッド戻り側調整形可変ストローク

中空ロッド仕様

耐熱仕様

エアハイドロ仕様

付属品 — P.310

フロートカプラ — P.895

スイッチ — P.901

エアシリンダ/標準形 K1シリーズ

φ32、φ40、φ50、φ63、φ80、φ100、φ125



仕様

作 動 形 式	単 位	複 動 形
使 用 流 体		無給油空気
使 用 圧 力 範 囲	MPa	0.05~1
保 証 耐 圧 力	MPa	1.5
周 囲 温 度	℃	-10~70
使 用 ピ ス ト ン 速 度	mm/s	φ 32:30~800 φ 40~125:30~700
ク ッ シ ョ ン		エアクッション
ス ト ロ ー ク 長 さ の 許 容 値	mm	~250: ^{+1.0} 251~1000: ^{+1.5} 1001~: ^{+2.0}
支 持 形 式		軸方向フート形、軸直角フート形 ロッド側フランジ形、ヘッド側フランジ形 アイ形、アイ形ショートタイプ クレビス形、センタトラニオン形

JIS記号

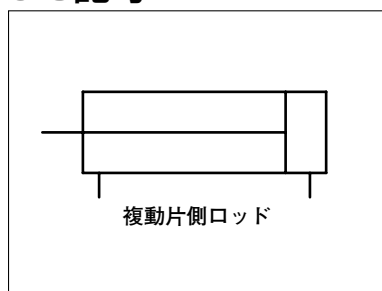

注) ・中間位置にスイッチを設定する場合は、リレーなどの応答速度との関係上シリンダ最大速度を300mm/s以内としてください。
・使用温度範囲については凍結しない状態で使用してください。

標準ストローク

(単位: mm)

チューブ 内径	標準ストローク												限界 ストローク	
	50	75	100	125	150	200	250	300	350	400	450	500		
φ 32	○	○	○	○	○	○	○	○	○	○	○	○	○	1500
φ 40	○	○	○	○	○	○	○	○	○	○	○	○	○	
φ 50	○	○	○	○	○	○	○	○	○	○	○	○	○	
φ 63	○	○	○	○	○	○	○	○	○	○	○	○	○	
φ 80	○	○	○	○	○	○	○	○	○	○	○	○	○	
φ 100	○	○	○	○	○	○	○	○	○	○	○	○	○	
φ 125	○	○	○	○	○	○	○	○	○	○	○	○	○	

シリンダ力(理論出力)

(単位: N)

チューブ内径 (mm)	ロッド外径 (mm)	作動方向	使用圧力 (MPa)									
			0.1	0.2	0.3	0.4	0.5	0.6	0.7	0.8	0.9	1
φ 32	φ 12	ロッド出	80.4	161	241	322	402	483	563	643	724	804
		ロッド引	69.1	138	207	276	345	414	484	553	622	691
φ 40	φ 16	ロッド出	126	251	377	503	628	754	880	1005	1131	1257
		ロッド引	106	211	317	422	528	633	739	844	950	1055
φ 50	φ 20	ロッド出	196	393	589	785	982	1178	1374	1571	1767	1963
		ロッド引	165	330	495	660	825	990	1155	1319	1484	1649
φ 63	φ 20	ロッド出	312	623	935	1247	1559	1870	2182	2494	2806	3117
		ロッド引	280	561	841	1121	1402	1682	1962	2242	2523	2803
φ 80	φ 25	ロッド出	503	1005	1508	2011	2513	3016	3519	4021	4524	5027
		ロッド引	454	907	1361	1814	2268	2721	3175	3629	4082	4536
φ 100	φ 30	ロッド出	785	1571	2356	3142	3927	4712	5498	6283	7069	7854
		ロッド引	715	1429	2144	2859	3574	4288	5003	5718	6432	7147
φ 125	φ 35	ロッド出	1227	2454	3682	4909	6136	7363	8590	9817	11045	12272
		ロッド引	1131	2262	3393	4524	5655	6786	7917	9048	10179	11310

注) シリンダ出力(実効出力)=シリンダ力(理論出力)×0.85

エアシリンダ/標準形K1シリーズ

クッションストローク

(単位：mm)

チューブ内径	クッションストローク
φ 32	16
φ 40	
φ 50	20
φ 63	
φ 80	25
φ 100	
φ 125	

シリンダ質量

●アルミチューブ

(単位：kg)

チューブ内径 (mm)	基本質量 基本形	ストローク 1mm当りの 加算質量	支持金具質量									先端金具質量	
			軸方向 フート	軸直角 フート	フランジ	アイ	アイ ショート	クレビス	センタ トラニオン	ブラケット		I金具	Y金具
										W用	T用		
φ 32	0.57	0.00218	0.11	0.14	0.20	—	0.12	0.19	0.30	0.46	0.22	0.16	0.22
φ 40	0.67	0.00300	0.13	0.20	0.37	0.38	0.18	0.27	0.48	0.70	0.50	0.16	0.27
φ 50	1.05	0.00428	0.17	0.32	0.39	0.50	0.26	0.39	0.55	0.70	0.50	0.21	0.34
φ 63	1.39	0.00515	0.23	0.52	0.53	0.67	0.42	0.48	0.70	0.70	0.50	0.21	0.34
φ 80	2.35	0.00834	0.38	0.85	1.60	1.76	1.08	0.92	1.16	0.72	0.72	0.62	0.87
φ 100	3.02	0.01061	0.47	1.28	2.22	2.04	1.39	1.24	1.53	0.72	0.72	1.24	1.47
φ 125	4.44	0.01490	0.47	1.38	2.87	—	2.45	1.97	3.41	2.81	1.55	1.50	1.50

●鉄チューブ

(単位：kg)

チューブ内径 (mm)	基本質量 基本形	ストローク 1mm当りの 加算質量	支持金具質量									先端金具質量	
			軸方向 フート	軸直角 フート	フランジ	アイ	アイ ショート	クレビス	センタ トラニオン	ブラケット		I金具	Y金具
										W用	T用		
φ 32	0.61	0.00329	0.11	0.14	0.20	—	0.12	0.19	0.30	0.46	0.22	0.16	0.22
φ 40	0.72	0.00436	0.13	0.20	0.37	0.38	0.18	0.27	0.48	0.70	0.50	0.16	0.27
φ 50	1.12	0.00641	0.17	0.32	0.39	0.50	0.26	0.39	0.55	0.70	0.50	0.21	0.34
φ 63	1.48	0.00780	0.23	0.52	0.53	0.67	0.42	0.48	0.70	0.70	0.50	0.21	0.34
φ 80	2.52	0.01307	0.38	0.85	1.60	1.76	1.08	0.92	1.16	0.72	0.72	0.62	0.87
φ 100	3.23	0.01648	0.47	1.28	2.22	2.04	1.39	1.24	1.53	0.72	0.72	1.24	1.47
φ 125	4.86	0.02490	0.47	1.38	2.87	—	2.45	1.97	3.41	2.81	1.55	1.50	1.50

スイッチ質量

(単位：kg)

チューブ内径 (mm)	AX形			SR形コード 長さ5m
	コード長さ 1.5m	コード長さ 5m	コネクタ式	
φ 32	0.05	0.13	0.04	0.22
φ 40				
φ 50				
φ 63				
φ 80				
φ 100	0.07	0.14	0.06	
φ 125				

[計算例]

K1G2-80-200-A-AF2

$$2.32 + (0.00834 \times 200) + 1.6 + (0.05 \times 2) = 5.69\text{kg}$$

注) スイッチ質量はスイッチ取付金具を含んでいます。

エアシリンダ/標準形K1シリーズ

スイッチ付/スイッチの詳細仕様、取扱い上の注意、取付方法はP.901を参照してください。



スイッチ一覧

種類	スイッチ記号	負荷電圧範囲	負荷電流範囲	最大開閉容量	保護回路	表示灯	結線方式	コード長さ	適合負荷		
有 接 点	AF AX101	DC5~30V	DC:5~40mA	DC:1.5W AC:2VA	なし	発光ダイオード (ON時赤色点灯)	0.3mm ² 2芯外径φ4mm コード軸方向取出し	1.5m	小形リレー PLC		
	AG AX105							5m			
	AH AX111	AC5~120V	AC:5~20mA		あり	なし		1.5m			
	AJ AX115							5m			
	AE AX125	DC30V以下 AC120V以下	DC:40mA以下 AC:20mA以下		なし	なし		5m			
	AK AX11A	AC5~120V	5~20mA					2VA		あり	発光ダイオード (ON時赤色点灯)
	AL AX11B	DC5~30V	5~40mA		1.5W	あり		発光ダイオード (ON時赤色点灯)		コード軸方向取出し	0.5m
S SR405	AC80~220V	2~300mA	30VA	あり	ネオンランプ (OFF時赤色点灯)	0.5mm ² 2芯外径φ6mm コード軸方向取出し	5m				
無 接 点	BE AX201	DC5~30V	5~40mA	—	あり	発光ダイオード (ON時赤色点灯)	0.3mm ² 2芯外径φ4mm コード軸方向取出し	1.5m	小形リレー PLC		
	BF AX205							5m			
	CE AX211							1.5m			
	CF AX215							5m			
	BH AX221	DC5~30V	MAX.200mA NPNオープン コレクタ出力	—	あり	発光ダイオード (ON時赤色点灯)	0.3mm ² 3芯外径φ4mm コード軸方向取出し	1.5m	小形リレー PLC IC回路		
	BJ AX225							5m			

注) ・保護回路なしのスイッチにおいては、誘導負荷(リレー等)を使用する場合は必ず負荷に保護回路を付けてください。
・AX形スイッチは上記以外の形式についても取付け可能です。巻末のスイッチ仕様欄を参照してください。

スイッチ付最小ストローク (単位: mm)

種類	AX形	SR形
1 個 取 付	25	15(25)
同一面に2個取付	25	15(25)
反対面に2個取付	25	15(25)
センタトラニオン (T) 形 の 場 合	120	90(130)

注) ・()内はφ80~125の場合です。
・φ32で同一面に2個付の場合、SR形は50mmストロークになります。

クッション位置

- ・標準はロッド側、ヘッド側の両側にクッションバルブがあり、ポート位置と同じAの面にあります。
- ・標準以外の位置をご希望の場合はご相談ください。

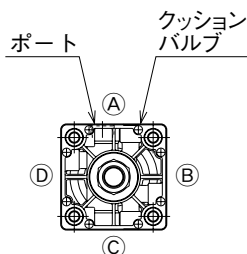

エアシリンダ/標準形K1シリーズ

構造および主要部品

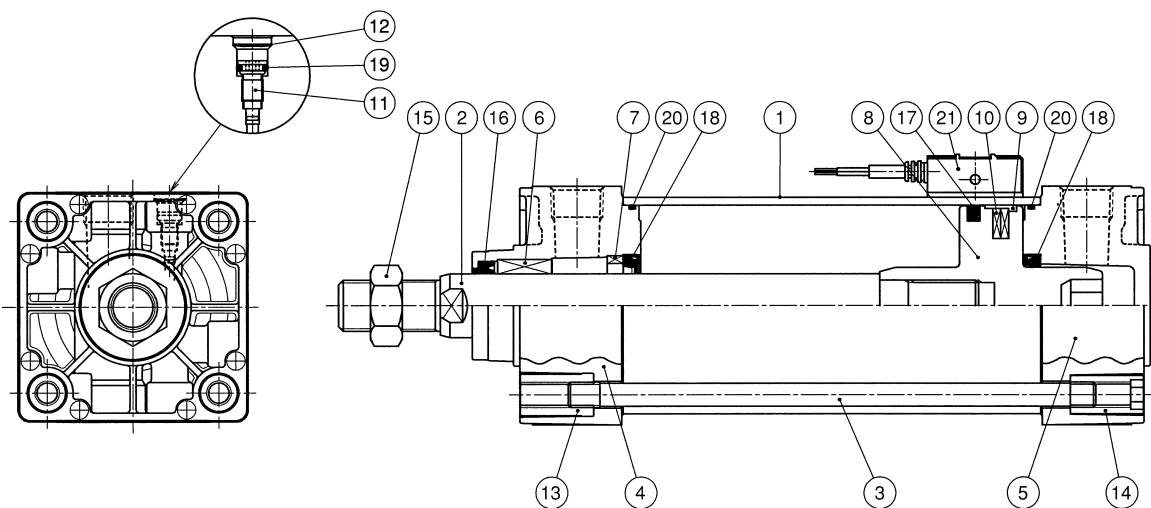

部番	部品名称	材質
1	シリンダチューブ	アルミニウム合金
2	ピストンロッド	機械構造用炭素鋼
3	タイロッド	機械構造用炭素鋼
4	ロッドカバー	アルミダイカスト
5	ヘッドカバー	アルミダイカスト
6	ロッドブッシュ	焼結含油合金
7	キーリング	アルミニウム合金
8	ピストン	アルミニウム合金
9	ウェアリング	合成樹脂
10	マグネット	—
11	クッションニードル	機械構造用炭素鋼
12	止め輪	一般構造用圧延鋼
13	タイロッドナットR	一般構造用圧延鋼
14	タイロッドナットH	クロムモリブデン鋼
15	ロッド先端ナット	一般構造用圧延鋼
19	クッションバルブ用Oリング	ニトリルゴム
21	スイッチ	—

パッキンセット内容

部番	部品名称	材質	数量	φ 32	φ 40	φ 50	φ 63	φ 80	φ 100	φ 125		
				パッキン形式及び形式番号								
				K132-PS	K140-PS	K150-PS	K163-PS	K180-PS	K1100-PS	K1125-PS		
16	ロッドパッキン	ニトリルゴム	1	DRP-12	DRP-16	DRP-20	DRP-20	DRP-25	DRP-30	DRP-35		
17	ピストンパッキン	ニトリルゴム	1	PWP-32N	PWP-40N	PWP-50N	PWP-63N	PWP-80N	PWP-100N	PWP-125N		
18	クッションパッキン	ニトリルゴム	2	CPF-15	CPF-20	CPF-24	CPF-24	CPF-30	CPF-35	CPF-45		
20	チューブ端用Oリング	ニトリルゴム	2	1.5×32	1.5×40	1.5×50	1.5×63	1.5×80	1.5×100	2×125		

- 注) ・チューブ端用Oリングは当社規格になります。
 ・パッキンセットにはウェアリングが含まれます。
 ・パッキン形式は変更する場合があります。

エアシリンダ/標準形K1シリーズ

形状寸法

(単位: mm)

基本形/N

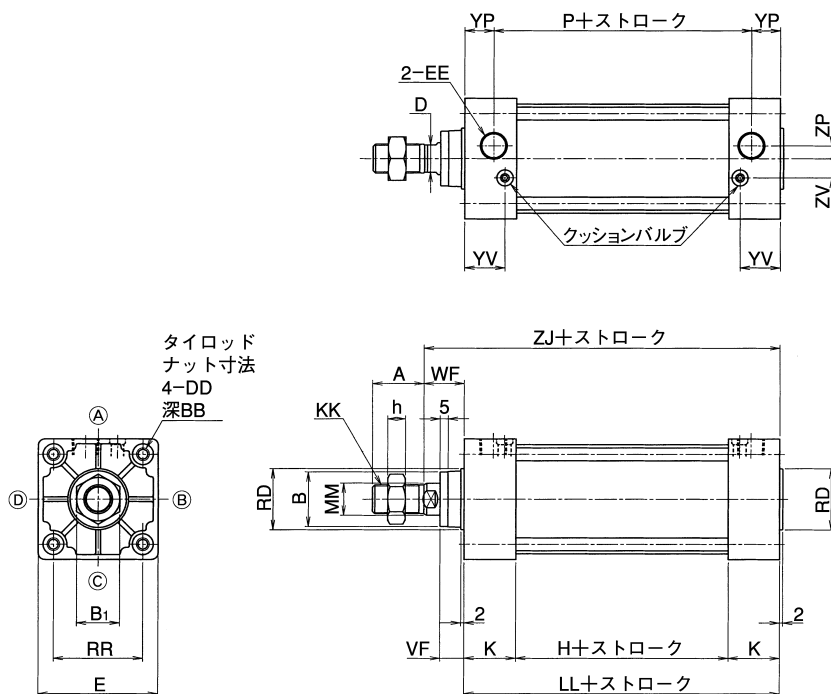

内径	A	B	B1	BB	D	DD	E	EE	H	K	KK	LL	MM	P	RD	RR	VF
φ 32	22 (19)	φ 24	17	14	10	M6×1	□44	Rc ¹ / ₈	31	31	M10×1.25	93	φ 12	61	φ 26	□33	15
φ 40	30 (27)	φ 30	22	14	14	M6×1	□50	Rc ¹ / ₄	31	31	M14×1.5	93	φ 16	57	φ 32	□37	15
φ 50	35 (32)	φ 34	27	14	17	M6×1	□62	Rc ¹ / ₄	31	31	M18×1.5	93	φ 20	57	φ 38	□47	15
φ 63	35 (32)	φ 34	27	14	17	M8×1.25	□75	Rc ³ / ₈	32	32	M18×1.5	96	φ 20	60	φ 38	□56	15
φ 80	40 (36)	φ 39	32	15	21	M10×1.5	□94	Rc ³ / ₈	36	36	M22×1.5	108	φ 25	68	φ 44	□70	21
φ 100	40 (36)	φ 46	36	15	26	M10×1.5	□112	Rc ¹ / ₂	36	36	M26×1.5	108	φ 30	68	φ 50	□84	21
φ 125	54 (50)	φ 55	46	15	32	M12×1.75	□136	Rc ¹ / ₂	42	36	M30×1.5	114	φ 35	74	φ 60	□104	21

内径	WF	YP	YV	ZJ	ZP	ZV	h
φ 32	25	16	25.5	118	3	7	6
φ 40	25	18	25.5	118	4	10	8
φ 50	25	18	24	118	7	12	11
φ 63	25	18	25	121	8	12	11
φ 80	35	20	29	143	11	16	13
φ 100	35	20	29	143	12	18	14
φ 125	35	20	29	149	14	20	18

- 注) ・ A寸法の () 内はねじ長さを示します。
 ・ ロッド先端金具の寸法については、P.310を参照してください。
 ・ スイッチ付の寸法については、P.309を参照してください。

エアシリンダ/標準形K1シリーズ

形状寸法

(単位: mm)

軸方向フート形/L

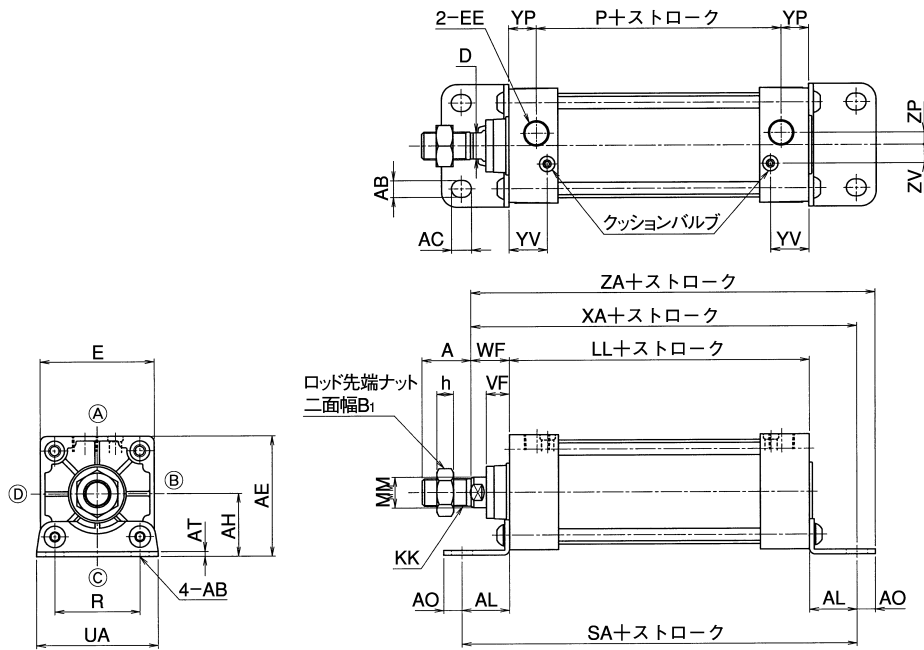

内径	A	AB	AC	AE	AH	AL	AO	AT	B1	D	E	EE	KK	LL	MM	P	R	SA
φ 32	22(19)	9	11	50	28	20.5	9.5	3.2	17	10	□44	Rc ¹ / ₈	M10×1.25	93	φ 12	61	33	134
φ 40	30(27)	11	13	55	30	23.5	12.5	3.2	22	14	□50	Rc ¹ / ₄	M14×1.5	93	φ 16	57	36	140
φ 50	35(32)	11	13	67.5	36.5	28	12	3.2	27	17	□62	Rc ¹ / ₄	M18×1.5	93	φ 20	57	47	149
φ 63	35(32)	11	13	78.5	41	31	13	3.2	27	17	□75	Rc ³ / ₈	M18×1.5	96	φ 20	60	56	158
φ 80	40(36)	14	16	96	49	30	16	4	32	21	□94	Rc ³ / ₈	M22×1.5	108	φ 25	68	70	168
φ 100	40(36)	14	16	113	57	30	16	4	36	26	□112	Rc ¹ / ₂	M26×1.5	108	φ 30	68	84	168
φ 125	54(50)	18	20	138	70	35	18	6	46	32	□136	Rc ¹ / ₂	M30×1.5	114	φ 35	74	104	184

内径	UA	VF	WF	XA	YP	YV	ZA	ZP	ZV	h
φ 32	50	15	25	138.5	16	25.5	148	3	7	6
φ 40	57	15	25	141.5	18	25.5	154	4	10	8
φ 50	68	15	25	146	18	24	158	7	12	11
φ 63	80	15	25	152	18	25	165	8	12	11
φ 80	97	21	35	173	20	29	189	11	16	13
φ 100	112	21	35	173	20	29	189	12	18	14
φ 125	136	21	35	184	20	29	202	14	20	18

- 注) ・本図以外の寸法は基本形/N (P.300) を参照してください。
 ・A寸法の () 内はねじ長さを示します。
 ・ロッド先端金具の寸法については、P.310を参照してください。
 ・スイッチ付の寸法については、P.309を参照してください。

エアシリンダ/標準形K1シリーズ

形状寸法

(単位: mm)

軸直角フート形/M

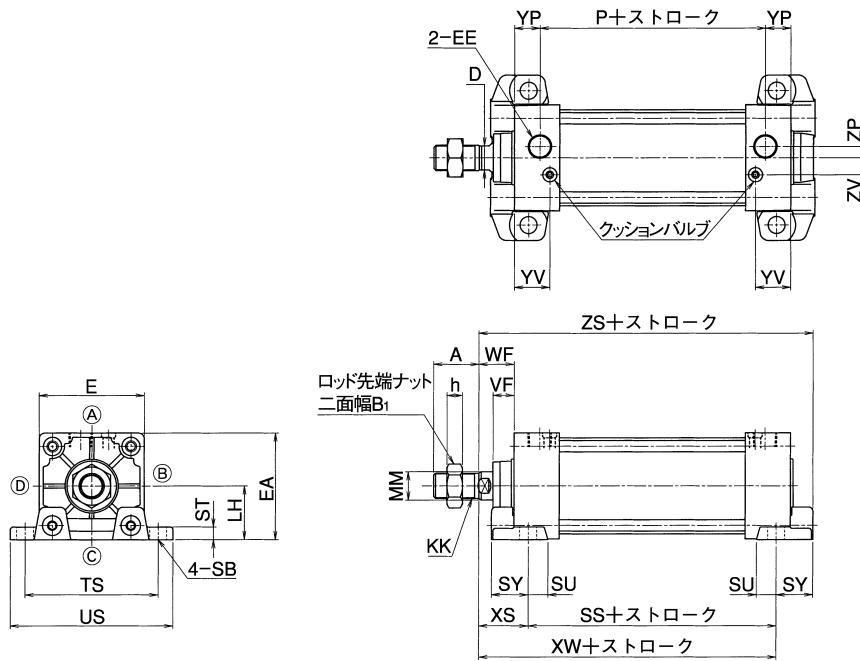

内径	A	B1	D	E	EA	EE	KK	LH	MM	P	SB	SS	ST	SU	SY	TS	US
φ 32	22(19)	17	10	□44	44	Rc $\frac{1}{8}$	M10×1.25	22	φ 12	61	φ 9	73	8	14	23	63	81
φ 40	30(27)	22	14	□50	50	Rc $\frac{1}{4}$	M14×1.5	25	φ 16	57	φ 12	73	8	14	23	70	92
φ 50	35(32)	27	17	□62	62	Rc $\frac{1}{4}$	M18×1.5	31	φ 20	57	φ 12	73	9	14	25	83	105
φ 63	35(32)	27	17	□75	75.5	Rc $\frac{3}{8}$	M18×1.5	38	φ 20	60	φ 12	76	9	14	27	95	117
φ 80	40(36)	32	21	□94	94	Rc $\frac{3}{8}$	M22×1.5	47	φ 25	68	φ 14	82	13	18	34	121	147
φ 100	40(36)	36	26	□112	113	Rc $\frac{1}{2}$	M26×1.5	57	φ 30	68	φ 14	82	14	18	38	140	168
φ 125	54(50)	46	32	□136	137	Rc $\frac{1}{2}$	M30×1.5	69	φ 35	74	φ 18	80	18	21	46	175	213

内径	VF	WF	XS	XW	YP	YV	ZP	ZS	ZV	h
φ 32	15	25	35	108	16	25.5	3	131	7	6
φ 40	15	25	35	108	18	25.5	4	131	10	8
φ 50	15	25	35	108	18	24	7	133	12	11
φ 63	15	25	35	111	18	25	8	138	12	11
φ 80	21	35	48	130	20	29	11	164	16	13
φ 100	21	35	48	130	20	29	12	168	18	14
φ 125	21	35	52	132	20	29	14	178	20	18

- 注) ・本図以外の寸法は基本形/N (P.300) を参照してください。
 ・A寸法の () 内はねじ長さを示します。
 ・ロッド先端金具の寸法については、P.310を参照してください。
 ・スイッチ付の寸法については、P.309を参照してください。

エアシリンダ/標準形K1シリーズ

形状寸法

(単位: mm)

ロッド側フランジ形/A

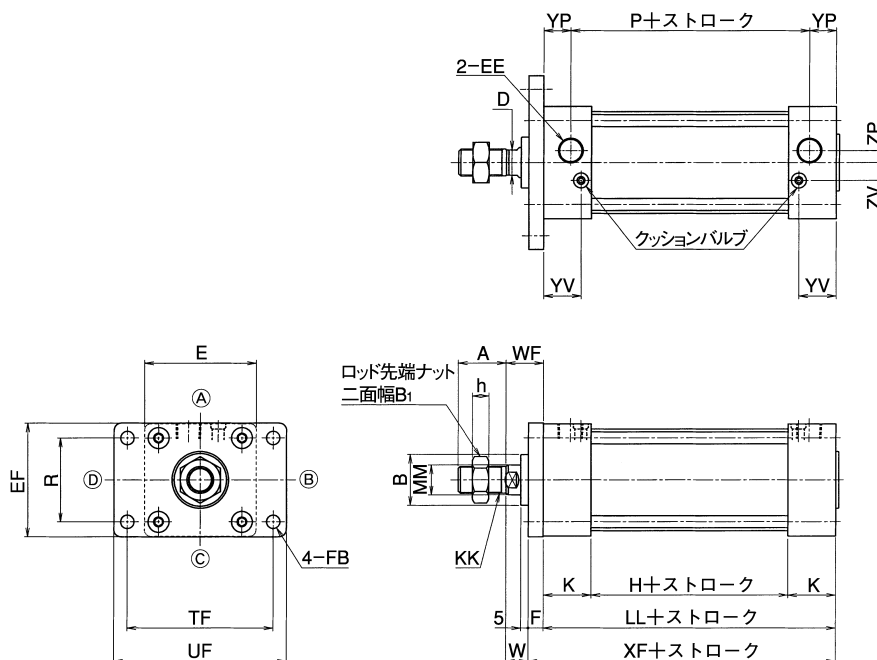

内径	A	B	B1	D	E	EE	EF	F	FB	H	K	KK	LL	MM	P	R	TF	UF
φ 32	22 (19)	φ 24	17	10	□44	Rc $\frac{1}{8}$	47	10	φ 7	31	31	M10×1.25	93	φ 12	61	33	58	72
φ 40	30 (27)	φ 30	22	14	□50	Rc $\frac{1}{4}$	52	10	φ 7	31	31	M14×1.5	93	φ 16	57	36	70	84
φ 50	35 (32)	φ 34	27	17	□62	Rc $\frac{1}{4}$	65	10	φ 9	31	31	M18×1.5	93	φ 20	57	47	86	104
φ 63	35 (32)	φ 34	27	17	□75	Rc $\frac{3}{8}$	76	10	φ 9	32	32	M18×1.5	96	φ 20	60	56	98	116
φ 80	40 (36)	φ 39	32	21	□94	Rc $\frac{3}{8}$	95	16	φ 12	36	36	M22×1.5	108	φ 25	68	70	119	143
φ 100	40 (36)	φ 46	36	26	□112	Rc $\frac{1}{2}$	115	16	φ 12	36	36	M26×1.5	108	φ 30	68	84	138	162
φ 125	54 (50)	φ 55	46	32	□136	Rc $\frac{1}{2}$	138	16	φ 14	42	36	M30×1.5	114	φ 35	74	104	168	196

内径	W	WF	XF	YP	YV	ZP	ZV	h
φ 32	15	25	103	16	25.5	3	7	6
φ 40	15	25	103	18	25.5	4	10	8
φ 50	15	25	103	18	24	7	12	11
φ 63	15	25	106	18	25	8	12	11
φ 80	19	35	124	20	29	11	16	13
φ 100	19	35	124	20	29	12	18	14
φ 125	19	35	130	20	29	14	20	18

- 注) ・本図以外の寸法は基本形/N (P.300) を参照してください。
 ・A寸法の () 内はねじ長さを示します。
 ・ロッド先端金具の寸法については、P.310を参照してください。
 ・スイッチ付の寸法については、P.309を参照してください。

エアシリンダ/標準形K1シリーズ

形状寸法

(単位：mm)

ヘッド側フランジ形/B

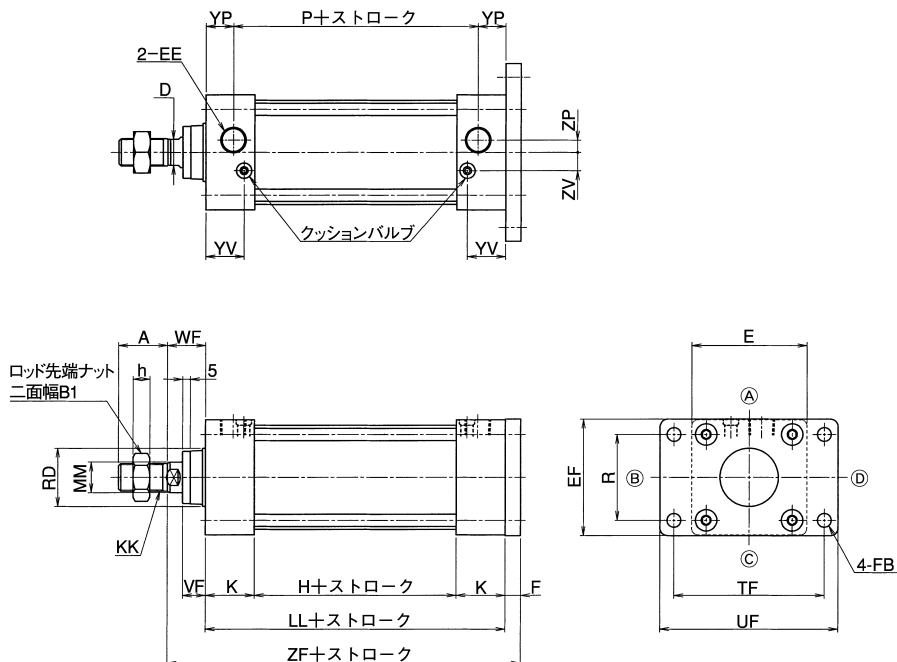

内径	A	B1	D	E	EE	EF	F	FB	H	K	KK	LL	MM	P	R	RD	TF
φ 32	22 (19)	17	10	□44	Rc $\frac{1}{8}$	47	10	φ 7	31	31	M10×1.25	93	φ 12	61	33	φ 26	58
φ 40	30 (27)	22	14	□50	Rc $\frac{1}{4}$	52	10	φ 7	31	31	M14×1.5	93	φ 16	57	36	φ 32	70
φ 50	35 (32)	27	17	□62	Rc $\frac{1}{4}$	65	10	φ 9	31	31	M18×1.5	93	φ 20	57	47	φ 38	86
φ 63	35 (32)	27	17	□75	Rc $\frac{3}{8}$	76	10	φ 9	32	32	M18×1.5	96	φ 20	60	56	φ 38	98
φ 80	40 (36)	32	21	□94	Rc $\frac{3}{8}$	95	16	φ 12	36	36	M22×1.5	108	φ 25	68	70	φ 44	119
φ 100	40 (36)	36	26	□112	Rc $\frac{1}{2}$	115	16	φ 12	36	36	M26×1.5	108	φ 30	68	84	φ 50	138
φ 125	54 (50)	46	32	□136	Rc $\frac{1}{2}$	138	16	φ 14	42	36	M30×1.5	114	φ 35	74	104	φ 60	168

内径	UF	VF	WF	YP	YV	ZF	ZP	ZV	h
φ 32	72	15	25	16	25.5	128	3	7	6
φ 40	84	15	25	18	25.5	128	4	10	8
φ 50	104	15	25	18	24	128	7	12	11
φ 63	116	15	25	18	25	131	8	12	11
φ 80	143	21	35	20	29	159	11	16	13
φ 100	162	21	35	20	29	159	12	18	14
φ 125	196	21	35	20	29	165	14	20	18

- 注) ・本図以外の寸法は基本形/N (P.300) を参照してください。
 ・A寸法の () 内はねじ長さを示します。
 ・ロッド先端金具の寸法については、P.310を参照してください。
 ・スイッチ付の寸法については、P.309を参照してください。

エアシリンダ/標準形K1シリーズ

形状寸法

(単位: mm)

アイ形ショートタイプ/D

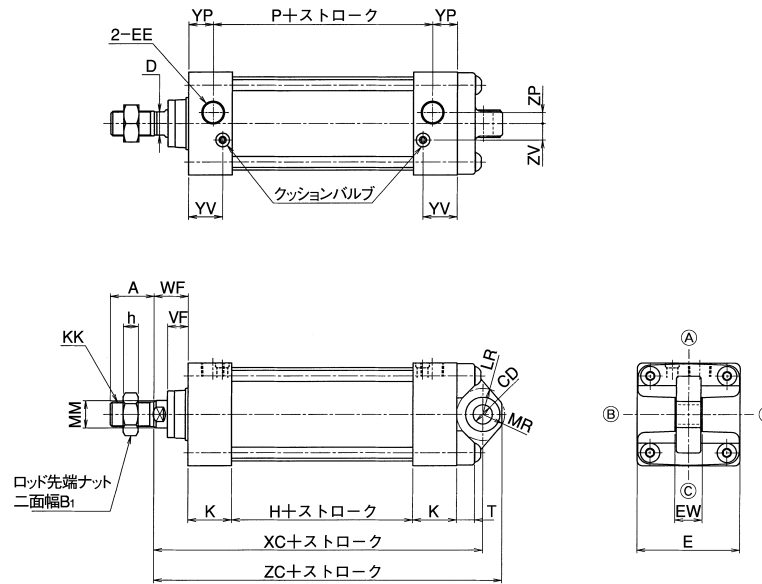

アイ形/C

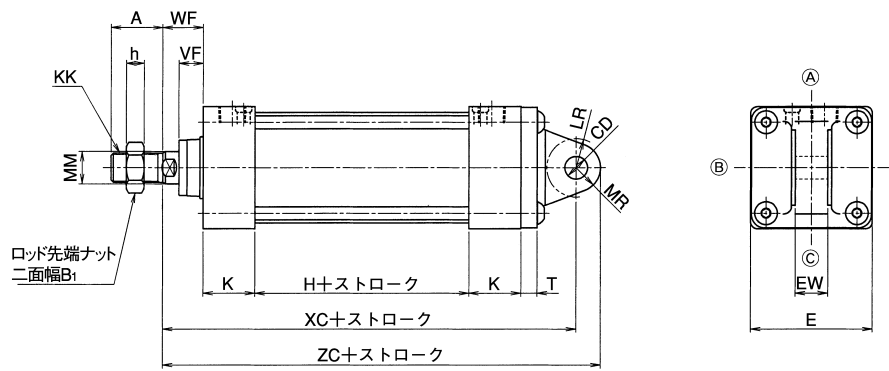

内径	A	B1	CD		D	E	EE	EW		H	K	KK	LR		MM
			C形	D形				C形	D形				C形	D形	
φ 32	22 (19)	17	—	φ 12 ^{HB}	10	□44	Rc ¹ / ₈	—	16 ⁰ / _{-0.070}	31	31	M10×1.25	—	R16	φ 12
φ 40	30 (27)	22	φ 14 ^{HG}	φ 14 ^{HB}	14	□50	Rc ¹ / ₄	20 ⁰ / _{-0.3}	20 ⁰ / _{-0.084}	31	31	M14×1.5	R21	R17	φ 16
φ 50	35 (32)	27	φ 14 ^{HG}	φ 14 ^{HB}	17	□62	Rc ¹ / ₄	20 ⁰ / _{-0.3}	20 ⁰ / _{-0.084}	31	31	M18×1.5	R21	R17	φ 20
φ 63	35 (32)	27	φ 14 ^{HG}	φ 14 ^{HB}	17	□75	Rc ³ / ₈	20 ⁰ / _{-0.3}	20 ⁰ / _{-0.084}	32	32	M18×1.5	R21	R17	φ 20
φ 80	40 (36)	32	φ 20 ^{HG}	φ 20 ^{HB}	21	□94	Rc ³ / ₈	32 ⁰ / _{-0.3}	32 ⁰ / _{-0.100}	36	36	M22×1.5	R25	R25	φ 25
φ 100	40 (36)	36	φ 20 ^{HG}	φ 20 ^{HB}	26	□112	Rc ¹ / ₂	32 ⁰ / _{-0.3}	32 ⁰ / _{-0.100}	36	36	M26×1.5	R25	R26	φ 30
φ 125	54 (50)	46	—	φ 20 ^{HB}	32	□136	Rc ¹ / ₂	—	32 ⁰ / _{-0.100}	42	36	M30×1.5	—	R30	φ 35

内径	MR		P	T		VF	WF	XC		YP	YV	ZC		ZP	ZV	h
	C形	D形		C形	D形			C形	D形			C形	D形			
φ 32	—	R16	61	—	8	15	25	—	137	16	25.5	—	150	3	7	6
φ 40	R14	R17	57	11	8	15	25	152	137	18	25.5	166	151	4	10	8
φ 50	R15	R17	57	11	10	15	25	152	137	18	24	167	151	7	12	11
φ 63	R15	R17	60	11	13	15	25	155	140	18	25	170	154	8	12	11
φ 80	R20	R24	68	15	18	21	35	191	175	20	29	211	196	11	16	13
φ 100	R20	R24	68	15	18	21	35	191	175	20	29	211	195	12	18	14
φ 125	—	R25	74	—	21	21	35	—	181	20	29	—	201	14	20	18

注) ・本図以外の寸法は基本形/N (P.300) を参照してください。・A寸法の () 内はねじ長さを示します。

・ロッド先端金具の寸法については、P.310を参照してください。・スイッチ付の寸法については、P.309を参照してください。

エアシリンダ/標準形K1シリーズ

形状寸法

(単位: mm)

クレビス形/W

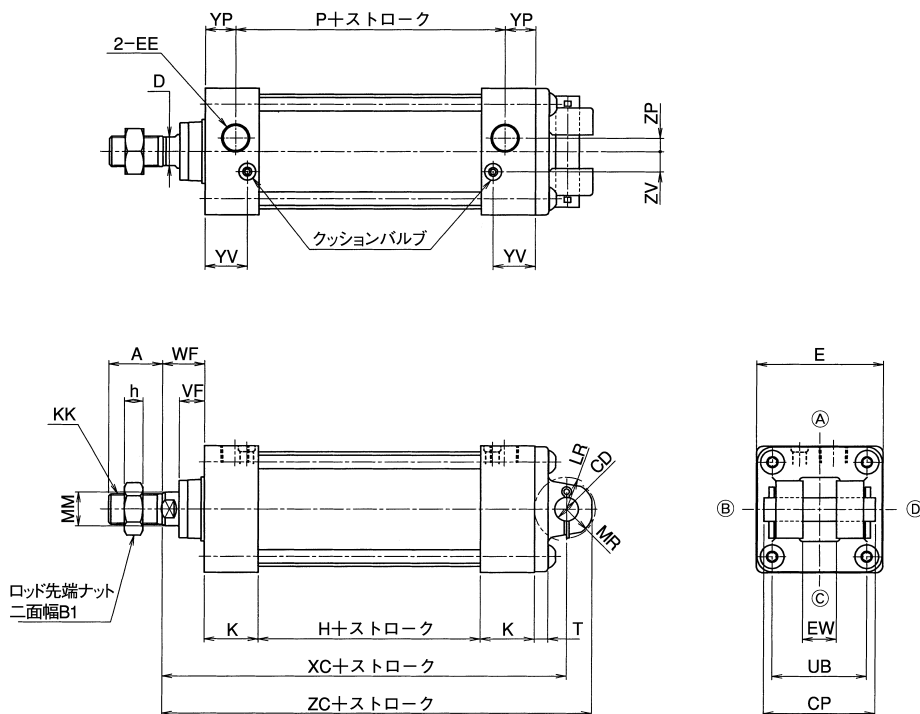

内径	A	B1	CD	CP	D	E	EE	EW	H	K	KK	LR	MM	MR	P	T	UB
φ 32	22 (19)	17	φ 12 ^{H9/f8}	46	10	□44	Rc ¹ / ₈	16 ^{+0.7} / _{+0.5}	31	31	M10×1.25	R17	φ 12	R15	61	8	33
φ 40	30 (27)	22	φ 14 ^{H9/f8}	58	14	□50	Rc ¹ / ₄	20 ^{+0.7} / _{+0.5}	31	31	M14×1.5	R17	φ 16	R15	57	8	45
φ 50	35 (32)	27	φ 14 ^{H9/f8}	66	17	□62	Rc ¹ / ₄	20 ^{+0.7} / _{+0.5}	31	31	M18×1.5	R17	φ 20	R17	57	8	53
φ 63	35 (32)	27	φ 14 ^{H9/f8}	66	17	□75	Rc ³ / ₈	20 ^{+0.7} / _{+0.5}	32	32	M18×1.5	R17	φ 20	R17	60	8	53
φ 80	40 (36)	32	φ 20 ^{H9/f8}	78	21	□94	Rc ³ / ₈	32 ^{+0.7} / _{+0.5}	36	36	M22×1.5	R30	φ 25	R24	68	11	67
φ 100	40 (36)	36	φ 20 ^{H9/f8}	78	26	□112	Rc ¹ / ₂	32 ^{+0.7} / _{+0.5}	36	36	M26×1.5	R30	φ 30	R24	68	11	67
φ 125	54 (50)	46	φ 20 ^{H9/f8}	78	32	□136	Rc ¹ / ₂	32 ^{+0.7} / _{+0.5}	42	36	M30×1.5	R30	φ 35	R22	74	14	65

内径	VF	WF	XC	YP	YV	ZC	ZP	ZV	h
φ 32	15	25	137	16	25.5	150	3	7	6
φ 40	15	25	137	18	25.5	150	4	10	8
φ 50	15	25	137	18	24	152	7	12	11
φ 63	15	25	140	18	25	155	8	12	11
φ 80	21	35	175	20	29	196	11	16	13
φ 100	21	35	175	20	29	196	12	18	14
φ 125	21	35	181	20	29	197	14	20	18

- 注) ・本図以外の寸法は基本形/N (P.300) を参照してください。
 ・A寸法の () 内はねじ長さを示します。
 ・ロッド先端金具の寸法については、P.310を参照してください。
 ・スイッチ付の寸法については、P.309を参照してください。

エアシリンダ/標準形K1シリーズ

形状寸法

(単位: mm)

センタラニオン形/T

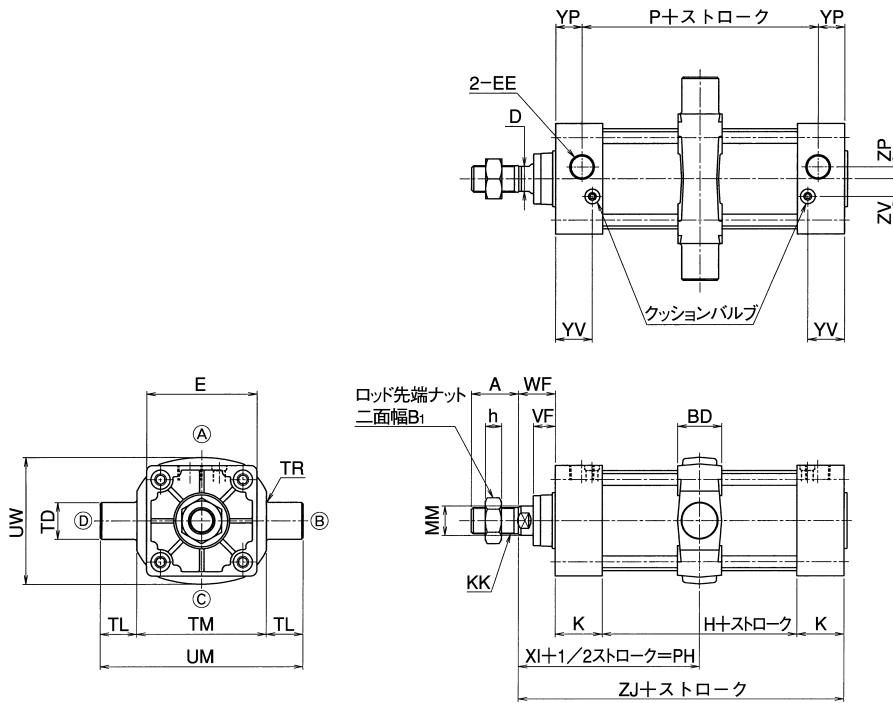

内径	A	B1	BD	D	E	EE	H	K	KK	MM	P	PH(min)	TD	TL	TM	TR	UM	UW
φ 32	22(19)	17	30	10	□44	Rc $\frac{1}{8}$	31	31	M10×1.25	φ 12	61	71	φ 16 ⁶⁹	16	55	R1	87	53
φ 40	30(27)	22	30	14	□50	Rc $\frac{1}{4}$	31	31	M14×1.5	φ 16	57	71	φ 25 ⁶⁹	25	63	R1.6	113	60
φ 50	35(32)	27	30	17	□62	Rc $\frac{1}{4}$	31	31	M18×1.5	φ 20	57	71	φ 25 ⁶⁹	25	76	R1.6	126	72
φ 63	35(32)	27	30	17	□75	Rc $\frac{3}{8}$	32	32	M18×1.5	φ 20	60	72	φ 25 ⁶⁹	25	88	R1.6	138	87
φ 80	40(36)	32	35	21	□94	Rc $\frac{3}{8}$	36	36	M22×1.5	φ 25	68	88.5	φ 25 ⁶⁹	25	114	R1.6	164	105
φ 100	40(36)	36	40	26	□112	Rc $\frac{1}{2}$	36	36	M26×1.5	φ 30	68	91	φ 25 ⁶⁹	25	132	R2	182	129
φ 125	54(50)	46	43	32	□136	Rc $\frac{1}{2}$	42	36	M30×1.5	φ 35	74	92.5	φ 25 ⁶⁹	25	158	R2	208	159

内径	VF	WF	XI	YP	YV	ZJ	ZP	ZV	h
φ 32	15	25	71.5	16	25.5	118	3	7	6
φ 40	15	25	71.5	18	25.5	118	4	10	8
φ 50	15	25	71.5	18	24	118	7	12	11
φ 63	15	25	73	18	25	121	8	12	11
φ 80	21	35	89	20	29	143	11	16	13
φ 100	21	35	89	20	29	143	12	18	14
φ 125	21	35	92	20	29	149	14	20	16

- 注) ・本図以外の寸法は基本形/N (P.300) を参照してください。
 ・A寸法の () 内はねじ長さを示します。
 ・ロッド先端金具の寸法については、P.310を参照してください。
 ・スイッチ付の寸法については、P.309を参照してください。

エアシリンダ/標準形K1シリーズ

形状寸法

(単位: mm)

防塵カバー(ジャバラ)付

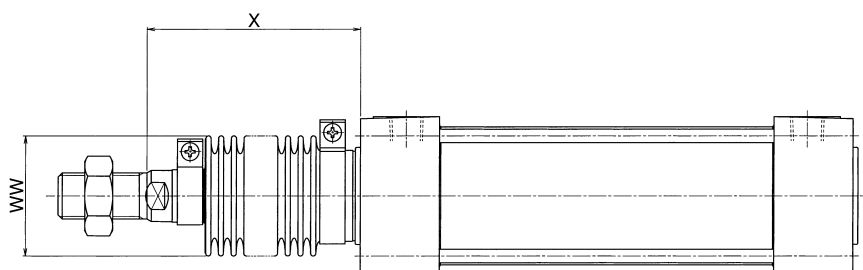

	標準	オーダーメイド	
材質	ナイロンターポリン	クロロプレン	コーネックス
耐熱	80℃	100℃	200℃

- 注) ・コーネックスは帝人株式会社の登録商標です。
 ・耐熱は防塵カバーの耐熱温度を示します。
 シリンダ本体の耐熱温度とは異なります。
 ・防塵カバーはシリンダに取付けて発送します。

ナイロンターポリン/J、クロロプレン/JN

内径	WW	X (標準ストローク)												X (標準ストローク以外)
		50	75	100	125	150	200	250	300	350	400	450	500	
φ32	φ36	62	70	79	87	95	112	129	145	162	179	195	212	1/3ストローク+45
φ40	φ41	62	70	79	87	95	112	129	145	162	179	195	212	
φ50	φ47	67	75	84	92	100	117	134	150	167	184	200	217	1/3ストローク+50
φ63	φ47	67	75	84	92	100	117	134	150	167	184	200	217	
φ80	φ56	68	74	80	87	93	105	118	130	143	155	168	180	1/4ストローク+55
φ100	φ61	68	74	80	87	93	105	118	130	143	155	168	180	
φ125	φ71	68	74	80	87	93	105	118	130	143	155	168	180	

注) 小数点未満の端数がでた場合は切り上げてください。

コーネックス/JK

内径	WW	X (標準ストローク)												X (標準ストローク以外)
		50	75	100	125	150	200	250	300	350	400	450	500	
φ32	φ61	70	83	95	108	120	145	170	195	220	245	270	295	1/2ストローク+45
φ40	φ61	70	83	95	108	120	145	170	195	220	245	270	295	
φ50	φ61	75	88	100	113	125	150	175	200	225	250	275	300	1/2ストローク+50
φ63	φ61	75	88	100	113	125	150	175	200	225	250	275	300	
φ80	φ61	75	85	95	105	115	135	155	175	195	215	235	255	2/5ストローク+55
φ100	φ61	75	85	95	105	115	135	155	175	195	215	235	255	
φ125	φ71	75	85	95	105	115	135	155	175	195	215	235	255	

注) 小数点未満の端数がでた場合は切り上げてください。

エアシリンダ/標準形K1シリーズ

スイッチ設定位置

(単位: mm)

AX形スイッチ

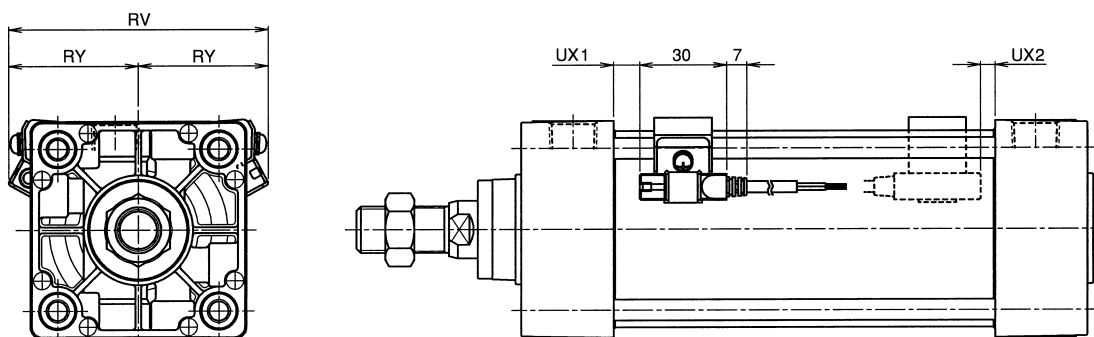

SR形スイッチ

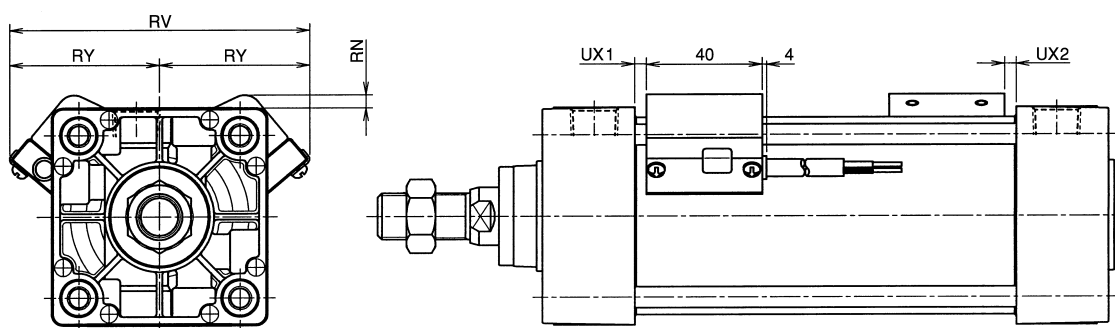

内径	RY		RV		RN		UX1		UX2	
	AX形	SR形	AX形	SR形	AX形	SR形	AX形	SR形	AX形	SR形
φ 32	32	38	64	76	4	5	8	2	4	0
φ 40	36	40	72	80	3	4	8	2	4	0
φ 50	40	45	80	90	2	3	9	2	5	0
φ 63	47	52	94	104	2	5	9	2	5	0
φ 80	52	60	104	120	0	2	11	4	6	0
φ 100	60	67	120	134	0	0	11	4	6	0
φ 125	72	76	144	152	0	0	13	4	9	3

注) ・UX寸法はストローク端検出時のスイッチ最適取付け位置です。
 ・スイッチ取付金具形式はP.942を参照下さい

スイッチの動作範囲と応差

(単位: mm)

内径	有接点スイッチ				無接点スイッチ	
	AX1□□形		SR形		AX2□□形	
	動作範囲	応差	動作範囲	応差	動作範囲	応差
φ 32	5~10	1以下	8~12	2以下	3~6	1以下
φ 40						
φ 50	6~12	1以下	9~13	2以下	4~8	1以下
φ 63						
φ 80						
φ 100						
φ 125	8~14					

エアシリンダ/K1シリーズ

付属品

金具

(単位：mm)

φ 32、φ 40

φ 50~φ 125

形式番号	適用チューブ内径	A	CA	CC	CD	CF	D	ER	EW	KK	RA
K132-I	φ 32	23	55	20	φ 12 ^{H9}	φ 24	24	R12	16 ^{-0.1}	M10×1.25	67
K140-I	φ 40	25	60	20	φ 14 ^{H9}	φ 24	24	R12	20 ^{-0.1/0.4}	M14×1.5	72
K150-I	φ 50	22	46	16	φ 12 ^{H9}	φ 25	—	SR12.5	18 ^{-0.1/0.4}	M18×1.5	58.5
K150-I	φ 63	22	46	16	φ 12 ^{H9}	φ 25	—	SR12.5	18 ^{-0.1/0.4}	M18×1.5	58.5
K180-I	φ 80	30	75	25	φ 20 ^{H9}	φ 40	—	SR20	28 ^{-0.1/0.4}	M22×1.5	95
K1100-I	φ 100	34	75	25	φ 20 ^{H9}	φ 40	—	SR20	28 ^{-0.1/0.4}	M26×1.5	95
K1125-I	φ 125	55	100	35	φ 25 ^{H10}	φ 55	—	SR27.5	32 ^{-0.1/0.4}	M30×1.5	127.5

Y金具

(単位：mm)

φ 32、φ 40

φ 50~φ 100

φ 125

形式番号	適用チューブ内径	A	CA	CC	CD	CF	CP	CT	CW	D	ER	EW	KK	RA
K132-Y	φ 32	23	55	20	φ 12 ^{H9/18}	φ 24	46	32	8	24	R12	16 ^{+1.5/+0.5}	M10×1.25	67
K140-Y	φ 40	25	60	20	φ 14 ^{H9/18}	φ 24	58	44	12	24	R12	20 ^{+1.5/+0.5}	M14×1.5	72
K150-Y	φ 50	22	46	16	φ 12 ^{H9/18}	φ 25	48	36	9	—	R12.5	18 ^{+0.4}	M18×1.5	58.5
K150-Y	φ 63	22	46	16	φ 12 ^{H9/18}	φ 25	48	36	9	—	R12.5	18 ^{+0.4}	M18×1.5	58.5
K180-Y	φ 80	30	75	25	φ 20 ^{H9/18}	φ 40	68	56	14	—	R20	28 ^{+0.4}	M22×1.5	95
K1100-Y	φ 100	34	75	25	φ 20 ^{H9/18}	φ 40	68	56	14	—	R20	28 ^{+0.4}	M26×1.5	95
K1125-Y	φ 125	58	100	42	φ 25 ^{H9/18}	φ 55	73	64	16	—	R27.5	32 ^{+0.4}	M30×1.5	127

エアシリンダ/K1シリーズ

軸方向フット金具

(単位：mm)

φ 32～φ 125

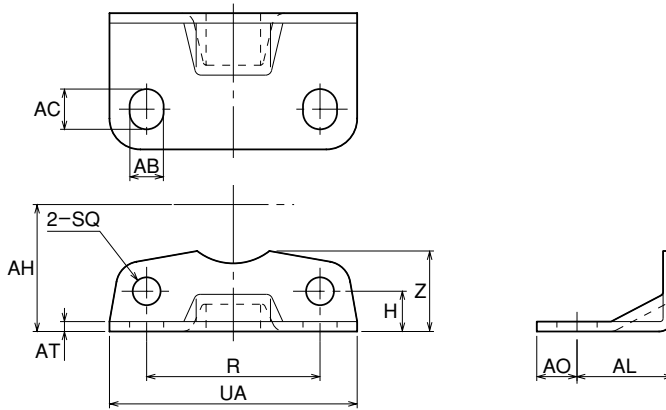

金具は2個セットです。
(本体取付用ボルト付)

形式番号	適用チューブ内径	AB	AC	AH	AL	AO	AT	H	R	UA	SQ	Z
K132-L	φ 32	9	11	28	20.5	9.5	3.2	11.5	33	50	φ 7	20
K140-L	φ 40	11	13	30	23.5	12.5	3.2	11.5	36	57	φ 7	21
K150-L	φ 50	11	13	36.5	28	12	3.2	13	47	68	φ 7	23
K163-L	φ 63	11	13	41	31	13	3.2	13	56	80	φ 9	26
K180-L	φ 80	14	16	49	30	16	4	14	70	97	φ 11	30
K1100-L	φ 100	14	16	57	30	16	4	15	84	112	φ 11	35
K1125-L	φ 125	18	20	70	35	18	6	18	104	136	φ 13	45

軸直角フット金具

(単位：mm)

φ 32～φ 125

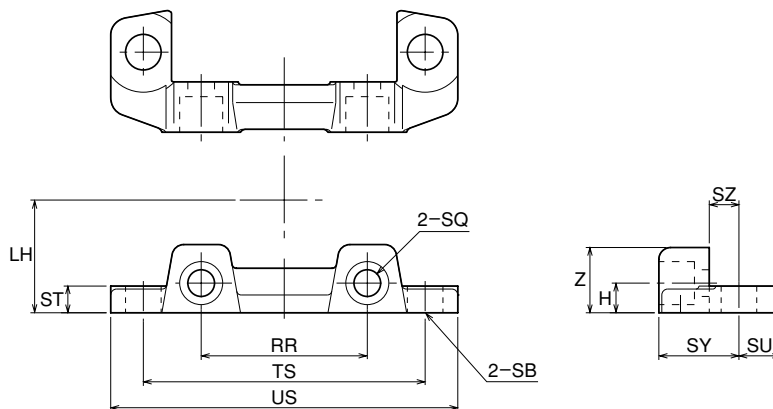

金具は2個セットです。
(本体取付用ボルト付)

形式番号	適用チューブ内径	H	LH	RR	SB	SQ	ST	SU	SY	SZ	TS	US	Z
K132-M	φ 32	5.5	22	33	φ 9	φ 7	8	14	23	10	63	81	14
K140-M	φ 40	6.5	25	37	φ 12	φ 7	8	14	23	10	70	92	16
K150-M	φ 50	7.5	31	47	φ 12	φ 7	9	14	25	10	83	105	17
K163-M	φ 63	10	38	56	φ 12	φ 9	9	14	27	10	95	117	22
K180-M	φ 80	12	47	70	φ 14	φ 11	13	18	34	13	121	147	28
K1100-M	φ 100	15	57	84	φ 14	φ 11	14	18	38	13	140	168	30
K1125-M	φ 125	17	69	104	φ 18	φ 13	18	21	46	17	175	213	35

エアシリンダ/K1シリーズ

付属品

フランジ金具

(単位：mm)

φ 32～φ 125

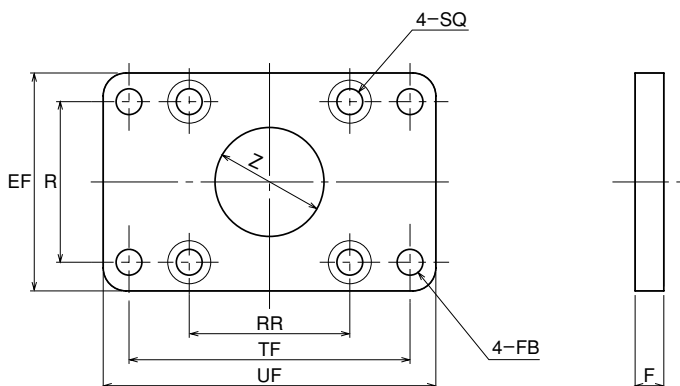

本体取付用ボルト付

形式番号	適用チューブ内径	EF	F	FB	R	RR	SQ	TF	UF	Z
K132-A	φ 32	47	10	φ 7	33	□33	φ 6.6	58	72	φ 26
K140-A	φ 40	52	10	φ 7	36	□37	φ 6.6	70	84	φ 32
K150-A	φ 50	65	10	φ 9	47	□47	φ 6.6	86	104	φ 38
K163-A	φ 63	76	10	φ 9	56	□56	φ 9	98	116	φ 38
K180-A	φ 80	95	16	φ 12	70	□70	φ 11	119	143	φ 44
K1100-A	φ 100	115	16	φ 12	84	□84	φ 11	138	162	φ 50
K1125-A	φ 125	138	16	φ 14	104	□104	φ 13	168	196	φ 60

アイ金具

(単位：mm)

φ 40～φ 100

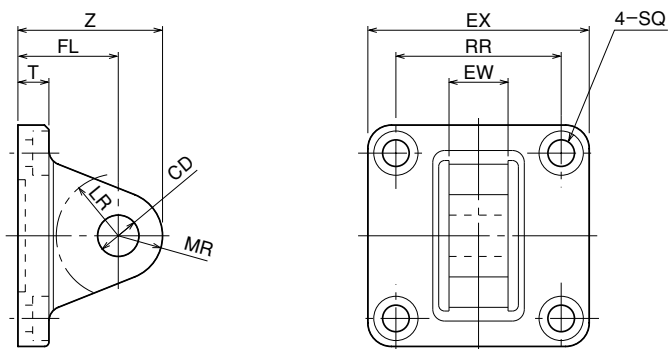

本体取付用ボルト付

形式番号	適用チューブ内径	CD	EW	EX	FL	LR	MR	RR	SQ	T	Z
K140-C	φ 40	φ 14 ^{H9}	20 ^{-0.3}	□50	34	R21	R14	□37	φ 6.6	11	48
K150-C	φ 50	φ 14 ^{H9}	20 ^{-0.3}	□62	34	R21	R15	□47	φ 6.6	11	49
K163-C	φ 63	φ 14 ^{H9}	20 ^{-0.3}	□75	34	R21	R15	□56	φ 9	11	49
K180-C	φ 80	φ 20 ^{H9}	32 ^{-0.3}	□94	48	R25	R20	□70	φ 11	15	68
K1100-C	φ 100	φ 20 ^{H9}	32 ^{-0.3}	□112	48	R25	R20	□84	φ 11	15	68

エアシリンダ/K1シリーズ

アイ金具ショートタイプ

(単位：mm)

φ 32～φ 125

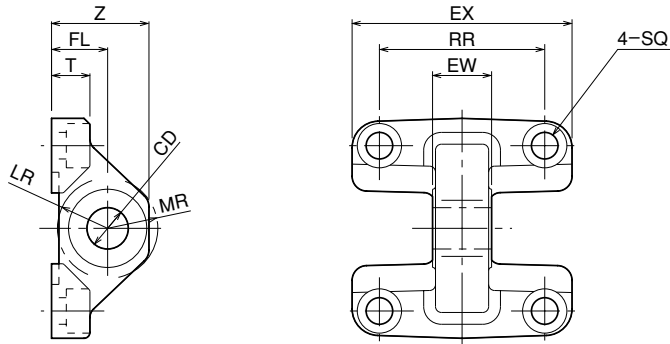

本体取付用ボルト付

形式番号	適用チューブ内径	CD	EW	EX	FL	LR	MR	RR	SQ	T	Z
K132-D	φ 32	φ 12 ^{H9}	16 ^{-0.070}	□44	19	R16	R16	□33	φ 6.6	8	32
K140-D	φ 40	φ 14 ^{H9}	20 ^{-0.084}	□50	19	R17	R17	□37	φ 6.6	8	33
K150-D	φ 50	φ 14 ^{H9}	20 ^{-0.084}	□60	19	R17	R17	□47	φ 6.6	10	33
K163-D	φ 63	φ 14 ^{H9}	20 ^{-0.084}	□75	19	R17	R17	□56	φ 9	13	33
K180-D	φ 80	φ 20 ^{H9}	32 ^{-0.100}	□94	32	R25	R24	□70	φ 11	18	53
K1100-D	φ 100	φ 20 ^{H9}	32 ^{-0.100}	□111	32	R26	R24	□84	φ 11	18	52
K1125-D	φ 125	φ 20 ^{H9}	32 ^{-0.100}	□135	32	R30	R25	□104	φ 13	21	52

クレビス金具

(単位：mm)

φ 32～φ 125

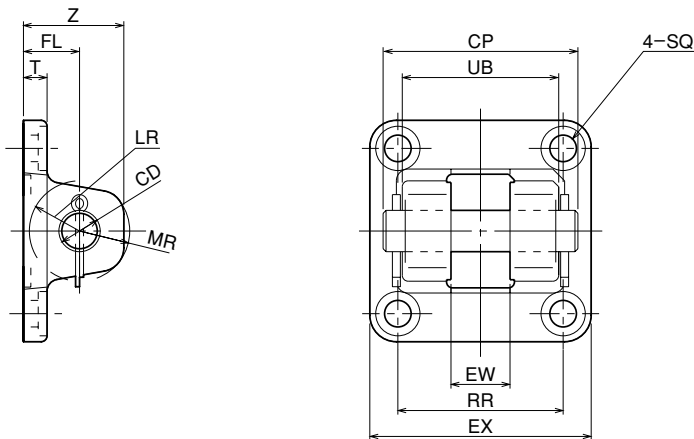

本体取付用ボルト付

形式番号	適用チューブ内径	CD	CP	EW	EX	FL	LR	MR	T	SQ	RR	UB	Z
K132-W	φ 32	φ 12 ^{H9}	46	16 ^{+0.7}	□44	19	R17	R15	8	φ 6.6	□33	33	32
K140-W	φ 40	φ 14 ^{H9}	58	20 ^{+0.7}	□50	19	R17	R15	8	φ 6.6	□37	45	32
K150-W	φ 50	φ 14 ^{H9}	66	20 ^{+0.7}	□60	19	R17	R17	8	φ 6.6	□47	53	34
K163-W	φ 63	φ 14 ^{H9}	66	20 ^{+0.7}	□75	19	R17	R17	8	φ 9	□56	53	34
K180-W	φ 80	φ 20 ^{H9}	78	32 ^{+0.7}	□94	32	R30	R24	11	φ 11	□70	67	53
K1100-W	φ 100	φ 20 ^{H9}	78	32 ^{+0.7}	□111	32	R30	R24	11	φ 11	□84	67	53
K1125-W	φ 125	φ 20 ^{H9}	78	32 ^{+0.7}	□136	32	R30	R22	14	φ 13	□104	65	48

エアシリンダ/K1シリーズ

付属品

トラニオン金具

(単位：mm)

φ 32～φ 125

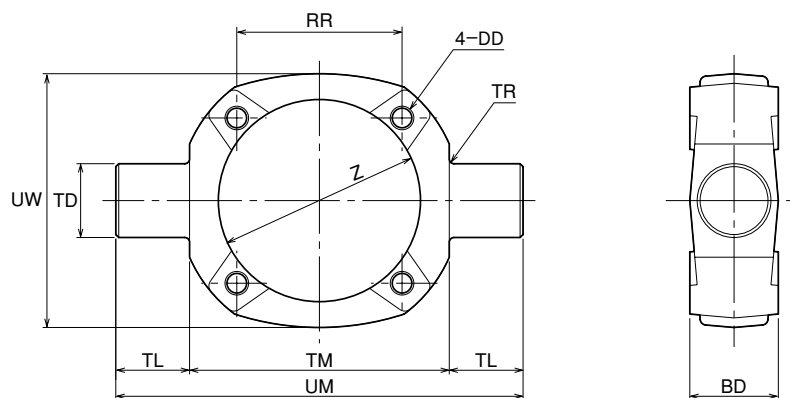

形式番号	適用チューブ内径	BD	DD	RR	TD	TL	TM	TR	UM	UW	Z
K132-T	φ 32	30	M6×1	□33	φ 16 ^{e9}	16	55	R1	87	53	φ 36.5
K140-T	φ 40	30	M6×1	□37	φ 25 ^{e9}	25	63	R1.6	113	60	φ 44.5
K150-T	φ 50	30	M6×1	□47	φ 25 ^{e9}	25	76	R1.6	126	72	φ 55.5
K163-T	φ 63	30	M8×1.25	□56	φ 25 ^{e9}	25	88	R1.6	138	87	φ 68.5
K180-T	φ 80	35	M10×1.5	□70	φ 25 ^{e9}	25	114	R1.6	164	105	φ 87.5
K1100-T	φ 100	40	M10×1.5	□84	φ 25 ^{e9}	25	132	R2	182	129	φ 107.5
K1125-T	φ 125	43	M12×1.75	□104	φ 25 ^{e9}	25	158	R2	208	159	φ 133.5

エアシリンダ/K1シリーズ

クレビス用ブラケット

(単位：mm)

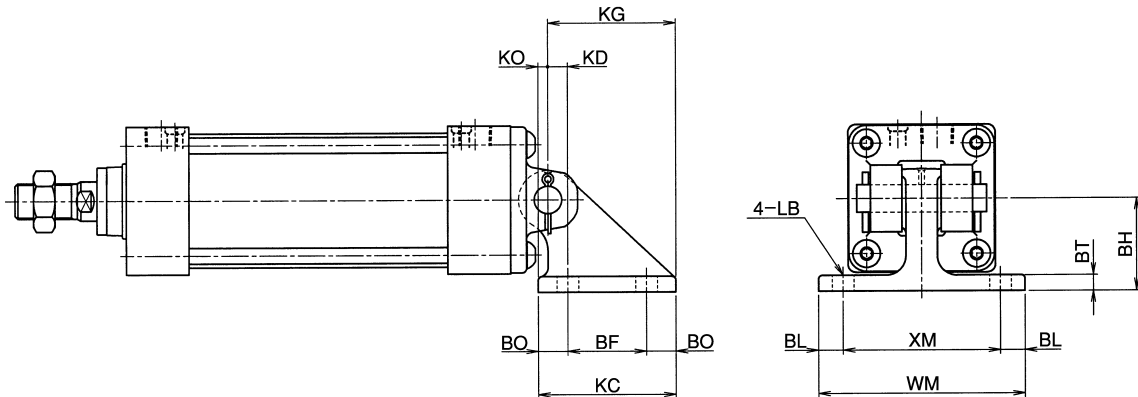

部品形式	適用チューブ内径	BF	BH	BL	BO	BT	KC	KD	KG	KO	LB	WM	XM
K132-BA	φ 32	40	35	10	11.5	8	63	5	56.5	6.5	φ 9	85	65
K140-BA	φ 40	40	45	12.5	16.5	8	73	10	66.5	6.5	φ 11	105	80
	φ 50												
K180-BA	φ 63	65	60	15	16.5	12	98	5	86.5	11.5	φ 14	135	105
	φ 80												
K125-BA	φ 100	77	75	17.5	20	15	117	17.5	114.5	2.5	φ 18	145	110

トラニオン用ブラケット

(単位：mm)

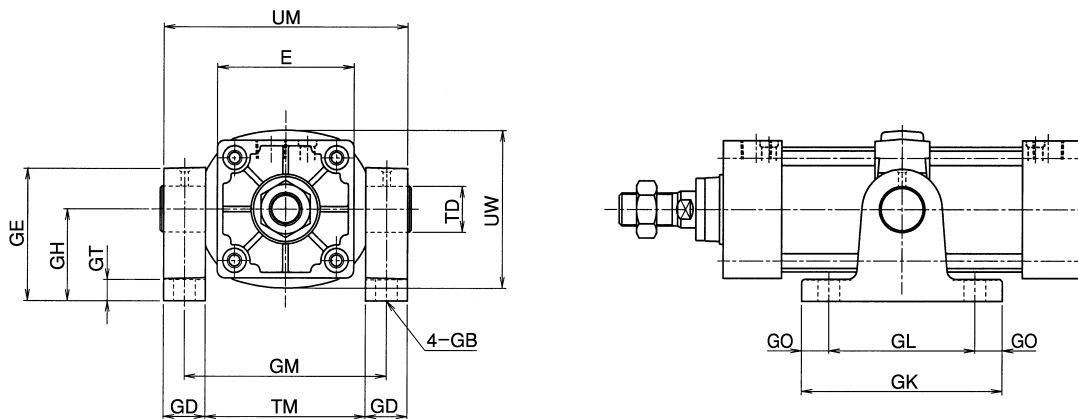

部品形式	適用チューブ内径	E	GB	GD	GE	GH	GK	GL	GM	GO	GT	TD	TM	UM	UW
K132-BC	φ 32	□44	φ 9	15	56	40	81	60	70	10.5	12	φ 16	55	87	53
K140-BC	φ 40	□50	φ 12	23	74	50	111	80	86	15.5	14	φ 25	63	113	60
	φ 50	□62	φ 12	23	74	50	111	80	99	15.5	14	φ 25	76	126	72
K180-BC	φ 63	□75	φ 12	23	74	50	111	80	111	15.5	14	φ 25	88	138	87
	φ 80	□94	φ 14	23	92	70	121	85	137	18	14	φ 25	114	164	105
K125-BC	φ 100	□112	φ 14	23	92	70	121	85	155	18	14	φ 25	132	182	129
	φ 125	□136	φ 18	25	116	85	145	105	183	20	27	φ 25	158	208	159

エアシリンダ/K1シリーズ

ロッド先端特殊形状（オーダメイド）

(単位：mm)

表示記号
A10

内径	MM	WF
φ 32	φ 12	25
φ 40	φ 16	25
φ 50	φ 20	25
φ 63	φ 20	25
φ 80	φ 25	35
φ 100	φ 30	35
φ 125	φ 35	35

表示記号
A12

内径	A	AA	KK	MM	WF
φ 32	22	19.5	M10×1.25	φ 12	25
φ 40	24	21.5	M12×1.25	φ 16	25
φ 50	32	29	M16×1.5	φ 20	25
φ 63	32	29	M16×1.5	φ 20	25
φ 80	40	37	M20×1.5	φ 25	35
φ 100	40	37	M20×1.5	φ 30	35
φ 125	54	50	M27×2	φ 35	35

表示記号
A14

内径	A	KK	MM	WF
φ 32	22	M10×1.25	φ 12	25
φ 40	24	M12×1.25	φ 16	25
φ 50	32	M16×1.5	φ 20	25
φ 63	32	M16×1.5	φ 20	25
φ 80	40	M20×1.5	φ 25	35
φ 100	40	M20×1.5	φ 30	35
φ 125	54	M27×2	φ 35	35

表示記号
A16

内径	A	KK	MM	WF
φ 32	22	M12×1.25	φ 12	25
φ 40	24	M16×1.5	φ 16	25
φ 50	32	M20×1.5	φ 20	25
φ 63	32	M20×1.5	φ 20	25
φ 80	40	M25×1.5	φ 25	35
φ 100	40	M30×2	φ 30	35
φ 125	54	M35×1.5	φ 35	35

表示記号
A20

内径	A	AA	d	MM	WF
φ 32	18	7	φ 6	φ 12	33
φ 40	24	8	φ 8	φ 16	39
φ 50	30	12	φ 10	φ 20	45
φ 63	30	12	φ 10	φ 20	45
φ 80	36	14	φ 12	φ 25	57
φ 100	36	14	φ 12	φ 30	57
φ 125	45	18	φ 14	φ 35	66

表示記号
A27

内径	A	KK	MM	WF
φ 32	9	M6×1	φ 12	33
φ 40	12	M8×1.25	φ 16	33
φ 50	18	M10×1.5	φ 20	35
φ 63	18	M10×1.5	φ 20	35
φ 80	20	M16×2	φ 25	45
φ 100	20	M16×2	φ 30	45
φ 125	25	M20×2.5	φ 35	45

エアシリンダ/K1シリーズ

(単位：mm)

ロッド先端特殊形状 (オーダメイド)

表示記号
A29

内径	A	KK	L	MM	WF
φ 32	22	M10×1.25	8	φ 12	33
φ 40	24	M12×1.25	8	φ 16	33
φ 50	32	M16×1.5	10	φ 20	35
φ 63	32	M16×1.5	10	φ 20	35
φ 80	40	M20×1.5	10	φ 25	45
φ 100	40	M20×1.5	10	φ 30	45
φ 125	54	M27×2	10	φ 35	45

表示記号
A30

内径	A	AA	d	ML	MM	WF
φ 32	18	7	φ 6	7 ⁰ _{-0.1}	φ 12	20
φ 40	24	8	φ 8	10 ⁰ _{-0.1}	φ 16	20
φ 50	30	12	φ 10	12 ⁰ _{-0.1}	φ 20	20
φ 63	30	12	φ 10	12 ⁰ _{-0.1}	φ 20	20
φ 80	36	14	φ 12	14 ⁰ _{-0.1}	φ 25	26
φ 100	36	14	φ 12	14 ⁰ _{-0.1}	φ 30	26
φ 125	45	18	φ 14	20 ⁰ _{-0.1}	φ 35	26

表示記号
A37

内径	A	KK	d	L	MM	WF
φ 32	9	M6×1	φ 8	5	φ 12	33
φ 40	12	M8×1.25	φ 10	7	φ 16	33
φ 50	18	M10×1.5	φ 12	10	φ 20	35
φ 63	18	M10×1.5	φ 12	10	φ 20	35
φ 80	20	M16×2	φ 18	10	φ 25	45
φ 100	20	M16×2	φ 18	10	φ 30	45
φ 125	25	M20×2.5	φ 22	10	φ 35	45

注) ※印の寸法で基準寸法以外を希望される場合は別途ご相談ください。

エアシリンダ/両側ロッド形

K1○7シリーズ

φ32、φ40、φ50、φ63、φ80、φ100、φ125

表示方法

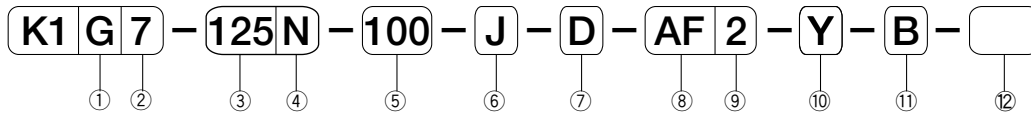

①磁石の有無

G	アルミチューブ磁石内蔵	スイッチ付可能
CF	鉄チューブ磁石なし	スイッチ付不可

②作動形式

7	複動形両側ロッド
---	----------

③チューブ内径(mm)

32	φ32
40	φ40
50	φ50
63	φ63
80	φ80
100	φ100
125	φ125

④クッション

無記号	両側クッション
R	ロッド側クッション付
N	クッションなし

⑤ストローク(mm)

標準ストローク(P.319)を参照してください。

⑥防塵カバー

無記号	防塵カバーなし(標準)
J	ジャバラ付(ナイロンターポリン)
JN	ジャバラ付(クロロプレン)
JK	ジャバラ付(コーネックス)
JJ	ジャバラ2個付(ナイロンターポリン)
JJN	ジャバラ2個付(クロロプレン)
JJK	ジャバラ2個付(コーネックス)

⑦支持金具

N	基本形
L	軸方向フート形
M	軸直角フート形
A	ロッド側フランジ形
T	センタトラニオン形

⑧スイッチの種類

無記号	スイッチなし		
AF	AX101	DC5~30V	有 接 点
AG	AX105		
AH	AX111	AC5~120V	
AJ	AX115		
AE	AX125	DC30V以下 AC120V以下	
AK	AX11A	AC5~120V	
AL	AX11B	DC5~30V	無 接 点
S	SR405	AC80~220V	
BE	AX201	DC5~30V	
BF	AX205		
BH	AX221		
BJ	AX225		
CE	AX211		
CF	AX215		

⑨スイッチの数

無記号	スイッチなし
2	2個付
1	1個付

⑩ロッド先端金具

無記号	金具なし
Y	Y金具1個付
I	I金具1個付
YY	Y金具2個付
II	I金具2個付

⑪ブラケット

無記号	ブラケットなし
B	ブラケット付

注) ブラケット付はT形のみです。

⑫ロッド先端特殊記号

無記号	標準品
-----	-----

(P.316、317)を参照してください。

スイッチ取付金具

チューブ内径 (mm)	取付金具形式	
	AX形スイッチ	SR形スイッチ
φ32	K132-AJ	K132-SJ
φ40	K140-AJ	K140-SJ
φ50	K150-AJ	K150-SJ
φ63	K163-AJ	K163-SJ
φ80	K180-AJ	K180-SJ
φ100	K1100-AJ	K1100-SJ
φ125	K1125-AJ	K1125-SJ

パッキンセット形式

チューブ内径 (mm)	パッキンセット
φ32	K132-PS
φ40	K140-PS
φ50	K150-PS
φ63	K163-PS
φ80	K180-PS
φ100	K1100-PS
φ125	K1125-PS

支持金具形式

チューブ内径(mm)	φ32	φ40	φ50	φ63	φ80	φ100	φ125
軸方向フート金具	K132-L	K140-L	K150-L	K163-L	K180-L	K1100-L	K1125-L
軸直角フート金具	K132-M	K140-M	K150-M	K163-M	K180-M	K1100-M	K1125-M
フランジ金具	K132-A	K140-A	K150-A	K163-A	K180-A	K1100-A	K1125-A
トラニオン金具	K132-T	K140-T	K150-T	K163-T	K180-T	K1100-T	K1125-T
トラニオン用ブラケット	K132-BC	K140-BC	K140-BC	K140-BC	K180-BC	K180-BC	K1125-BC

エアシリンダ/両側ロッド形K1○7シリーズ

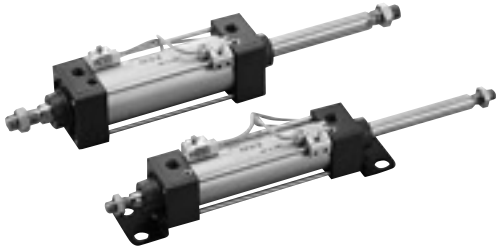

JIS記号

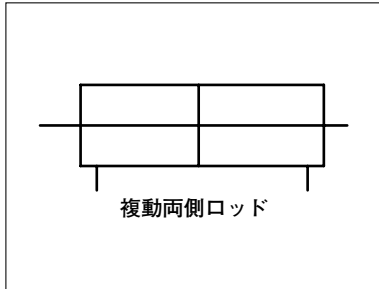

仕様

作 動 形 式	単 位	複 動 形
使 用 流 体		無給油空気
使 用 圧 力 範 囲	MPa	0.1~1
保 証 耐 圧 力	MPa	1.5
周 囲 温 度	℃	-10~70
使 用 ピ ス ト ン 速 度	mm/s	φ 32:50~800 φ 40~125:50~700
ク ッ シ ョ ン		エアクッション
ス ト ロ ー ク 長 さ の 許 容 値	mm	~250: ^{+1.0} 251~1000: ^{+1.5}
支 持 形 式		軸方向フート形、軸直角フート形 フランジ形、センタラニオン形

注) ・中間位置にスイッチを設定する場合は、リレーなどの応答速度との関係上シリンダ最大速度を300mm/s以内としてください。
・使用温度範囲については凍結しない状態で使用してください。

標準ストローク

(単位: mm)

チューブ 内径	標準ストローク												限界 ストローク
	50	75	100	125	150	200	250	300	350	400	450	500	
φ 32	○	○	○	○	○	○	○	○	○	○	○	○	500
φ 40	○	○	○	○	○	○	○	○	○	○	○	○	
φ 50	○	○	○	○	○	○	○	○	○	○	○	○	
φ 63	○	○	○	○	○	○	○	○	○	○	○	○	800
φ 80	○	○	○	○	○	○	○	○	○	○	○	○	
φ 100	○	○	○	○	○	○	○	○	○	○	○	○	1000
φ 125	○	○	○	○	○	○	○	○	○	○	○	○	

クッションストローク

(単位: mm)

チューブ内径	クッションストローク
φ 32	16
φ 40	
φ 50	20
φ 63	
φ 80	25
φ 100	
φ 125	

シリンダ力(理論出力)

(単位: N)

チューブ内径 (mm)	ロッド外径 (mm)	使用圧力(MPa)									
		0.1	0.2	0.3	0.4	0.5	0.6	0.7	0.8	0.9	1
φ 32	φ 12	69.1	138	207	276	345	414	484	553	622	691
φ 40	φ 16	106	211	317	422	528	633	739	844	950	1055
φ 50	φ 20	165	330	495	660	825	990	1155	1319	1484	1649
φ 63	φ 20	280	561	841	1121	1402	1682	1962	2242	2523	2803
φ 80	φ 25	454	907	1361	1814	2268	2721	3175	3629	4082	4536
φ 100	φ 30	715	1429	2144	2859	3574	4288	5003	5718	6432	7147
φ 125	φ 35	1131	2262	3393	4524	5655	6786	7917	9048	10179	11310

注) シリンダ出力(実効出力)=シリンダ力(理論出力)×0.85

エアシリンダ/両側ロッド形K1○7シリーズ

シリンダ質量

(単位: kg)

●アルミチューブ

チューブ 内径 (mm)	基本質量 基本形	ストローク 1mm当りの 加算質量	支持金具質量				先端金具質量		
			軸方向 フート	軸直角 フート	フランジ	センタ トラニオン	ブラケット T用	I金具	Y金具
φ32	0.68	0.00306	0.11	0.14	0.20	0.30	0.22	0.16	0.22
φ40	0.88	0.00457	0.13	0.20	0.37	0.48	0.50	0.16	0.27
φ50	1.41	0.00673	0.17	0.32	0.39	0.55	0.50	0.21	0.34
φ63	1.92	0.00760	0.23	0.52	0.53	0.70	0.50	0.21	0.34
φ80	3.22	0.01217	0.38	0.85	1.60	1.16	0.72	0.62	0.87
φ100	4.38	0.01612	0.47	1.28	2.22	1.53	0.72	1.24	1.47
φ125	9.50	0.02240	0.47	1.38	2.87	3.41	1.55	1.50	1.50

●鉄チューブ

チューブ 内径 (mm)	基本質量 基本形	ストローク 1mm当りの 加算質量	支持金具質量				先端金具質量		
			軸方向 フート	軸直角 フート	フランジ	センタ トラニオン	ブラケット T用	I金具	Y金具
φ32	0.72	0.00417	0.11	0.14	0.20	0.30	0.22	0.16	0.22
φ40	0.93	0.00593	0.13	0.20	0.37	0.48	0.50	0.16	0.27
φ50	1.48	0.00886	0.17	0.32	0.39	0.55	0.50	0.21	0.34
φ63	2.01	0.01025	0.23	0.52	0.53	0.70	0.50	0.21	0.34
φ80	3.39	0.01690	0.38	0.85	1.60	1.16	0.72	0.62	0.87
φ100	4.59	0.02199	0.47	1.28	2.22	1.53	0.72	1.24	1.47
φ125	9.92	0.03240	0.47	1.38	2.87	3.41	1.55	1.50	1.50

スイッチ質量

(単位: kg)

チューブ 内径 (mm)	AX形			SR形コード 長さ5m
	コード長さ 1.5m	コード長さ 5m	コネクタ式	
φ32	0.05	0.13	0.04	0.22
φ40				
φ50				
φ63				
φ80				
φ100	0.07	0.14	0.06	
φ125				

[計算例]

K1G7-80-200-A-AF2

$$3.22 + (0.01217 \times 200) + 1.6 + (0.05 \times 2) = 7.354\text{kg}$$

注) スイッチ質量はスイッチ取付金具を含んでいます。

エアシリンダ/両側ロッド形K1○7シリーズ

スイッチ付/スイッチの詳細仕様、取扱い上の注意、取付方法はP.901を参照してください。



スイッチ一覧

種類	スイッチ記号	負荷電圧範囲	負荷電流範囲	最大開閉容量	保護回路	表示灯	結線方式	コード長さ	適合負荷
有 接 点	AF AX101	DC5~30V	DC:5~40mA	DC:1.5W AC:2VA	なし	発光ダイオード (ON時赤色点灯)	0.3mm ² 2芯外径φ4mm コード軸方向取出し	1.5m	小形リレー PLC
	AG AX105							5m	
	AH AX111	AC5~120V	AC:5~20mA		あり	なし		1.5m	
	AJ AX115							5m	
	AE AX125	DC30V以下 AC120V以下	DC:40mA以下 AC:20mA以下	2VA	なし	なし	5m		
	AK AX11A	AC5~120V	5~20mA				あり	発光ダイオード (ON時赤色点灯)	
	AL AX11B	DC5~30V	5~40mA	1.5W	0.5m				
S SR405	AC80~220V	2~300mA	30VA	あり	ネオンランプ (OFF時赤色点灯)	0.5mm ² 2芯外径φ6mm コード軸方向取出し	5m		
無 接 点	BE AX201	DC5~30V	5~40mA	—	あり	発光ダイオード (ON時赤色点灯)	0.3mm ² 2芯外径φ4mm	1.5m	小形リレー PLC
	BF AX205							5m	
	CE AX211					発光ダイオード (2灯式 赤/緑)	コード軸方向取出し	1.5m	
	CF AX215							5m	
	BH AX221	DC5~30V	MAX.200mA NPNオープン コレクタ出力	—	あり	発光ダイオード (ON時赤色点灯)	0.3mm ² 3芯外径φ4mm	1.5m	小形リレー PLC IC回路
	BJ AX225							5m	

注) ・保護回路なしのスイッチにおいては、誘導負荷(リレー等)を使用する場合は必ず負荷に保護回路を付けてください。
 ・AX形スイッチは上記以外の形式についても取付け可能です。巻末のスイッチ仕様欄を参照してください。

スイッチ付最小ストローク (単位: mm)

種類	AX形	SR形
1 個 取 付	25	15 (25)
同一面に2個取付	25	15 (25)
反対面に2個取付	25	15 (25)
センタトラニオン (T) 形 の 場 合	120	90 (130)

注) ・()内はφ80~φ125の場合です。
 ・φ32で同一面に2個付の場合、SR形は50mmストロークになります。

スイッチ設定位置

標準形K1シリーズと同じです。
 P.309を参照してください。

クッション位置

- 標準はロッド側、ヘッド側の両側にクッションバルブがあり、ポート位置と同じAの面にあります。
- 標準以外の位置をご希望の場合はご相談ください。

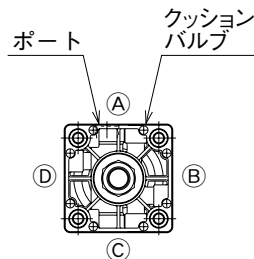

エアシリンダ/両側ロッド形K1○7シリーズ

構造および主要部品

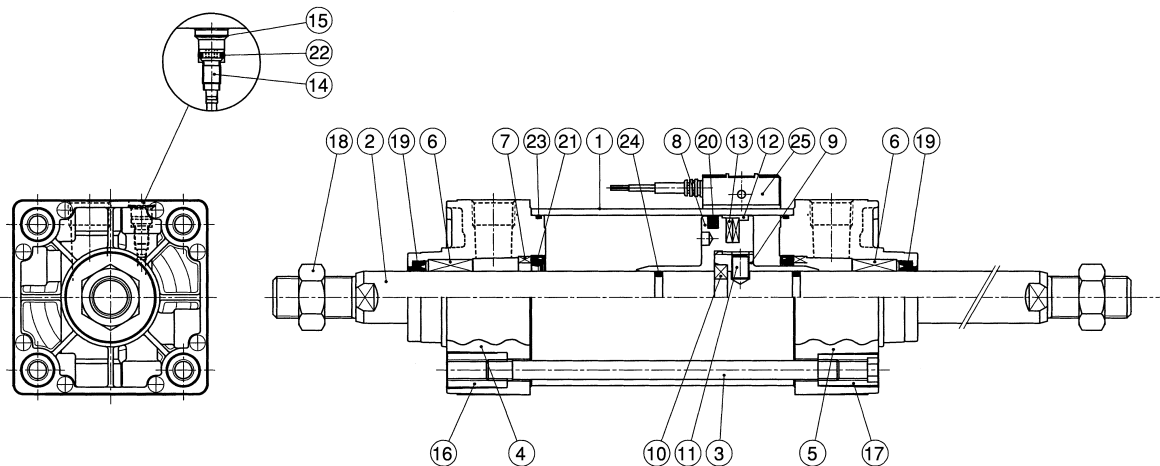

部番	部品名称	材質
1	シリンダチューブ	アルミニウム合金
2	ピストンロッド	機械構造用炭素鋼
3	タイロッド	機械構造用炭素鋼
4	ロッドカバー	アルミダイカスト
5	ロッドカバーD	アルミダイカスト
6	ロッドブッシュ	焼結含油合金
7	キープリング	アルミニウム合金
8	ピストンA	アルミニウム合金
9	クッションリングD	アルミニウム合金
10	割りリング	機械構造用炭素鋼
11	(回り止め)ピン	機械構造用炭素鋼
12	ウェアリング	合成樹脂
13	マグネット	—
14	クッションニードル	機械構造用炭素鋼
15	止め輪	一般構造用圧延鋼
16	タイロッドナットR	一般構造用圧延鋼
17	タイロッドナットH	クロムモリブデン鋼
18	ロッド先端ナット	一般構造用圧延鋼
22	クッションバルブ用Oリング	ニトリルゴム
24	ピストン用Oリング	ニトリルゴム
25	スイッチ	—

パッキンセット内容

部番	部品名称	材質	数量	パッキン形式						
				φ 32	φ 40	φ 50	φ 63	φ 80	φ 100	φ 125
				形式番号						
				K132-PS	K140-PS	K150-DS	K163-PS	K180-PS	K1100-DS	F1425-PS
19	ロッドパッキン	ニトリルゴム	2	DRP-12	DRP-16	DRP-20	DRP-20	DRP-25	DRP-30	DRP-35
20	ピストンパッキン	ニトリルゴム	1	PWP-32N	PWP-40N	PWP-50N	PWP-63N	PWP-80N	PWP-100N	PWP-125N
21	クッションパッキン	ニトリルゴム	2	CPF-15	CPF-20	CPF-24	CPF-24	CPF-30	CPF-35	CPF-45
23	チューブ端用Oリング	ニトリルゴム	2	1.5×32	1.5×40	1.5×50	1.5×63	1.5×80	1.5×100	2×125

注) ・チューブ端用Oリングは当社規格になります。
 ・パッキンセットにはウェアリングが含まれます。

エアシリンダ/両側ロッド形K1○7シリーズ

形状寸法

(単位: mm)

基本形/N

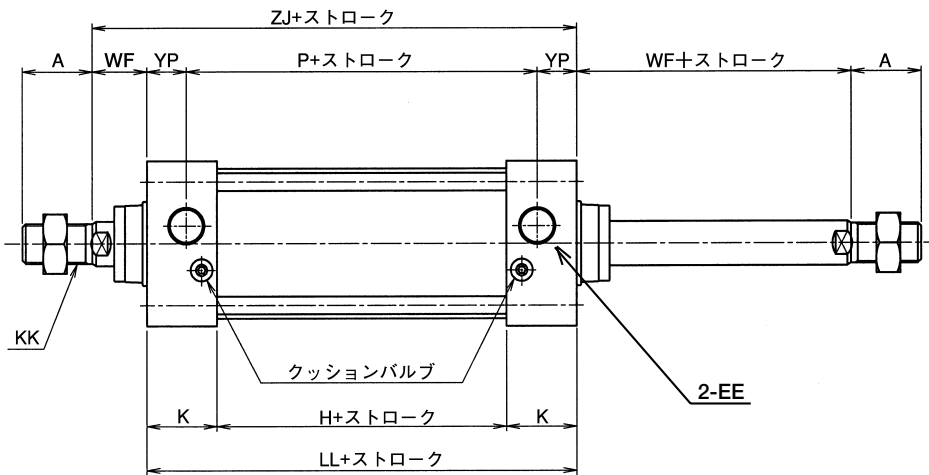

内径	A	EE	H	K	KK	LL	P	WF	YP	ZJ
φ 32	22 (19)	Rc $\frac{1}{8}$	31	31	M10×1.25	93	61	25	16	118
φ 40	30 (27)	Rc $\frac{1}{4}$	31	31	M14×1.5	93	57	25	18	118
φ 50	35 (32)	Rc $\frac{1}{4}$	31	31	M18×1.5	93	57	25	18	118
φ 63	35 (32)	Rc $\frac{3}{8}$	32	32	M18×1.5	96	60	25	18	121
φ 80	40 (36)	Rc $\frac{3}{8}$	36	36	M22×1.5	108	68	35	20	143
φ 100	40 (36)	Rc $\frac{1}{2}$	36	36	M26×1.5	108	68	35	20	143
φ 125	54 (50)	Rc $\frac{1}{2}$	42	36	M30×1.5	114	74	35	20	149

注) ・本図以外の寸法は複動形片側ロッドを参照してください。

- ・A寸法の () 内はねじ長さを示します。
- ・ロッド先端金具の寸法については、P.310を参照してください。
- ・スイッチ付の寸法については複動形片側ロッドを参照してください。

エアシリンダ/両側ロッド形K1○7シリーズ

形状寸法

(単位: mm)

軸方向フート形/L

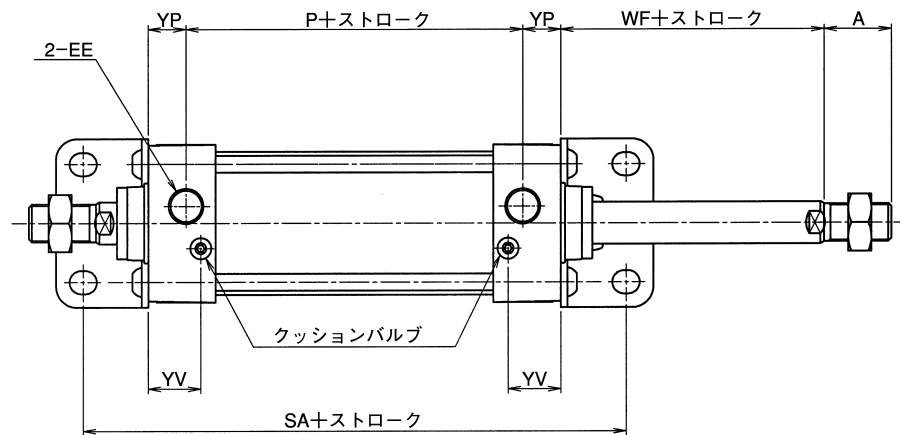

内径	A	EE	P	SA	WF	YP	YV
φ 32	22 (19)	Rc $\frac{1}{8}$	61	134	25	16	25.5
φ 40	30 (27)	Rc $\frac{1}{4}$	57	140	25	18	25.5
φ 50	35 (32)	Rc $\frac{1}{4}$	57	149	25	18	24
φ 63	35 (32)	Rc $\frac{3}{8}$	60	158	25	18	25
φ 80	40 (36)	Rc $\frac{3}{8}$	68	168	35	20	29
φ 100	40 (36)	Rc $\frac{1}{2}$	68	168	35	20	29
φ 125	54 (50)	Rc $\frac{1}{2}$	74	184	35	20	29

- 注) ・本図以外の寸法は複動形片側ロッドを参照してください。
 ・A寸法の () 内はねじ長さを示します。
 ・ロッド先端金具の寸法については、P.310を参照してください。
 ・スイッチ付の寸法については複動形片側ロッドを参照してください。

エアシリンダ/両側ロッド形K1○7シリーズ

形状寸法

(単位: mm)

軸直角フート形/M

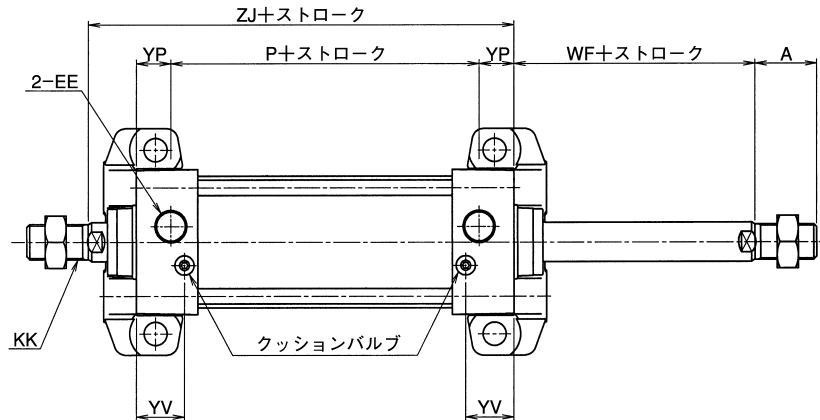

内径	A	EE	KK	P	WF	YP	YV	ZJ
φ 32	22 (19)	Rc $\frac{1}{8}$	M10×1.25	61	25	16	25.5	118
φ 40	30 (27)	Rc $\frac{1}{4}$	M14×1.5	57	25	18	25.5	118
φ 50	35 (32)	Rc $\frac{1}{4}$	M18×1.5	57	25	18	24	118
φ 63	35 (32)	Rc $\frac{3}{8}$	M18×1.5	60	25	18	25	121
φ 80	40 (36)	Rc $\frac{3}{8}$	M22×1.5	68	35	20	29	143
φ 100	40 (36)	Rc $\frac{1}{2}$	M26×1.5	68	35	20	29	143
φ 125	54 (50)	Rc $\frac{1}{2}$	M30×1.5	74	35	20	29	149

- 注) ・本図以外の寸法は複動形片側ロッドを参照してください。
 ・A寸法の () 内はねじ長さを示します。
 ・ロッド先端金具の寸法については、P.310を参照してください。
 ・スイッチ付の寸法については複動形片側ロッドを参照してください。

エアシリンダ/両側ロッド形K1○7シリーズ

形状寸法

(単位:mm)

フランジ形/A

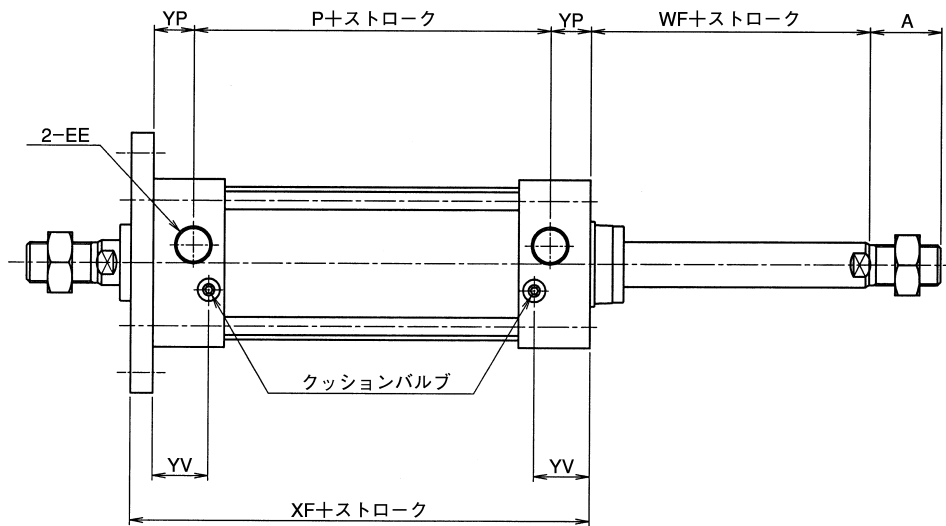

内径	A	EE	P	WF	XF	YP	YV
φ 32	22 (19)	Rc $\frac{1}{8}$	61	25	103	16	25.5
φ 40	30 (27)	Rc $\frac{1}{4}$	57	25	103	18	25.5
φ 50	35 (32)	Rc $\frac{1}{4}$	57	25	103	18	24
φ 63	35 (32)	Rc $\frac{3}{8}$	60	25	106	18	25
φ 80	40 (36)	Rc $\frac{3}{8}$	68	35	124	20	29
φ 100	40 (36)	Rc $\frac{1}{2}$	68	35	124	20	29
φ 125	54 (50)	Rc $\frac{1}{2}$	74	35	130	20	29

注) ・本図以外の寸法は複動形片側ロッドを参照してください。

・A寸法の()内はねじ長さを示します。

・ロッド先端金具の寸法については、P.310を参照してください。

・スイッチ付の寸法については複動形片側ロッドを参照してください。

エアシリンダ/両側ロッド形K1○7シリーズ

形状寸法

(単位: mm)

センタラニオン形/T

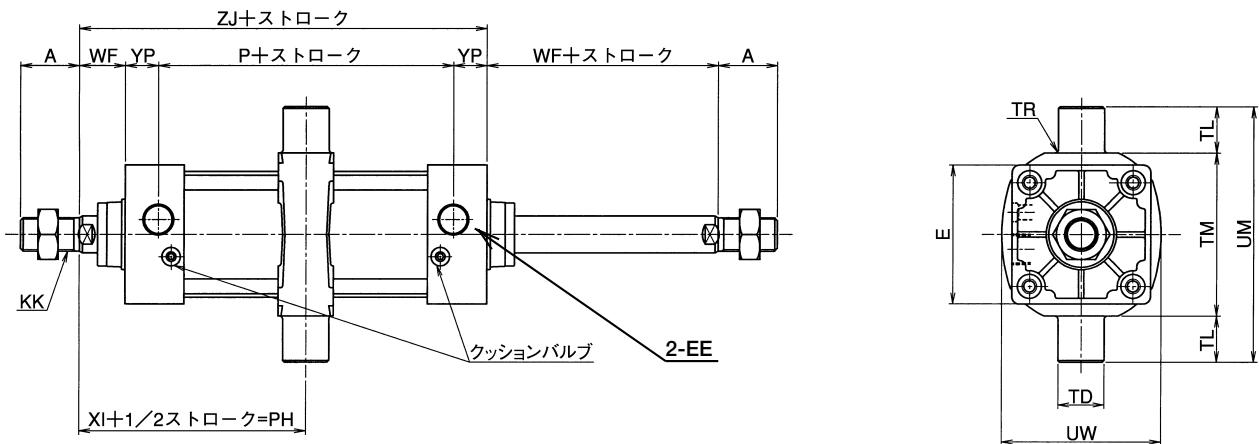

内径	A	E	EE	KK	P	PH(min)	TD	TL	TM	TR	UM	UW	WF	XI	YP	ZJ
φ 32	22 (19)	□44	Rc $\frac{1}{8}$	M10×1.25	61	71	φ 16 ⁶⁹	16	55	R1	87	53	25	71.5	16	118
φ 40	30 (27)	□50	Rc $\frac{1}{4}$	M14×1.5	57	71	φ 25 ⁶⁹	25	63	R1.6	113	60	25	71.5	18	118
φ 50	35 (32)	□62	Rc $\frac{1}{4}$	M18×1.5	57	71	φ 25 ⁶⁹	25	76	R1.6	126	72	25	71.5	18	118
φ 63	35 (32)	□75	Rc $\frac{3}{8}$	M18×1.5	60	72	φ 25 ⁶⁹	25	88	R1.6	138	87	25	73	18	121
φ 80	40 (36)	□94	Rc $\frac{3}{8}$	M22×1.5	68	88.5	φ 25 ⁶⁹	25	114	R1.6	164	105	35	89	20	143
φ 100	40 (36)	□112	Rc $\frac{1}{2}$	M26×1.5	68	91	φ 25 ⁶⁹	25	132	R2	182	129	35	89	20	143
φ 125	54 (50)	□136	Rc $\frac{1}{2}$	M30×1.5	74	92.5	φ 25 ⁶⁹	25	158	R2	208	159	35	92	20	149

注) ・本図以外の寸法は複動形片側ロッドを参照してください。

- ・A寸法の()内はねじ長さを示します。
- ・ロッド先端金具の寸法については、P.310を参照してください。
- ・スイッチ付の寸法については複動形片側ロッドを参照してください。

エアシリンダ/ロッド回り止め形

K1○Uシリーズ

φ40、φ50、φ63、φ80、φ100

表示方法

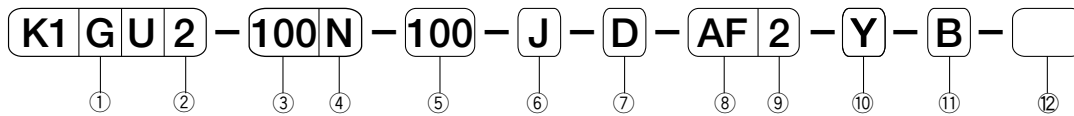

①磁石の有無

G	アルミチューブ磁石内蔵	スイッチ付可能
CF	鉄チューブ磁石なし	スイッチ付不可

②作動形式

2	複数形片側ロッド
7	複数形両側ロッド

③チューブ内径(mm)

40	φ40
50	φ50
63	φ63
80	φ80
100	φ100

④クッション

無記号	両側クッション
R	ロッド側クッション付
H	ヘッド側クッション付
N	クッションなし

⑤ストローク(mm)

標準ストローク(P329)を参照してください。

⑥防塵カバー

無記号	防塵カバーなし(標準)
J	ジャバラ付(ナイロンターポリン)
JN	ジャバラ付(クロロプレン)
JK	ジャバラ付(コーネックス)
JJ	ジャバラ2個付(ナイロンターポリン)
JJN	ジャバラ2個付(クロロプレン)
JJK	ジャバラ2個付(コーネックス)

⑦支持金具

N	基本形
L	軸方向フート形
M	軸直角フート形
A	ロッド側フランジ形
B	ヘッド側フランジ形
C	アイ形(φ40~100)
D	アイ形ショートタイプ
W	クレビス形
T	センタラニオン形

注) 両側ロッドはN、L、M、A、Tのみです。

⑧スイッチの種類

無記号	スイッチなし		有接点
AF	AX101	DC5~30V AC5~120V	
AG	AX105		
AH	AX111	DC30V以下 AC120V以下	
AJ	AX115		
AE	AX125	DC5~120V	
AK	AX11A		
AL	AX11B	DC5~30V	
S	SR405		
BE	AX201	無接点	
BF	AX205		
BH	AX221		
BJ	AX225		
CE	AX211		
CF	AX215		

⑨スイッチの数

無記号	スイッチなし
2	2個付
1	1個付

⑩ロッド先端金具

無記号	金具なし
Y	Y金具1個付
I	I金具1個付
YY	Y金具2個付
II	I金具2個付

⑪ブラケット

無記号	ブラケットなし
B	ブラケット付

注) ブラケット付はW形、T形のみです。

⑫ロッド先端特殊記号

無記号	標準品
-----	-----

(P.332)を参照してください。

スイッチ取付金具

チューブ内径 (mm)	取付金具形式	
	AX形スイッチ	SR形スイッチ
φ32	K132-AJ	K132-SJ
φ40	K140-AJ	K140-SJ
φ50	K150-AJ	K150-SJ
φ63	K163-AJ	K163-SJ
φ80	K180-AJ	K180-SJ
φ100	K1100-AJ	K1100-SJ
φ125	K1125-AJ	K1125-SJ

パッキンセット形式

チューブ内径 (mm)	パッキンセット
φ40	K1U40-PS
φ50	K1U50-PS
φ63	K1U63-PS
φ80	K1U80-PS
φ100	K1U100-PS

支持金具形式

チューブ内径(mm)	φ40	φ50	φ63	φ80	φ100
軸方向フート金具	K140-L	K150-L	K163-L	K180-L	K1100-L
軸直角フート金具	K140-M	K150-M	K163-M	K180-M	K1100-M
フランジ金具	K140-A	K150-A	K163-A	K180-A	K1100-A
アイ金具	K140-C	K150-C	K163-C	K180-C	K1100-C
アイ金具ショートタイプ	K140-D	K150-D	K163-D	K180-D	K1100-D
クレビス金具	K140-W	K150-W	K163-W	K180-W	K1100-W
トラニオン金具	K140-T	K150-T	K163-T	K180-T	K1100-T
クレビス用ブラケット	K140-BA	K140-BA	K140-BA	K180-BA	K180-BA
トラニオン用ブラケット	K140-BC	K140-BC	K140-BC	K180-BC	K180-BC

エアシリンダ/ロッド回り止め形K1○Uシリーズ

JIS記号

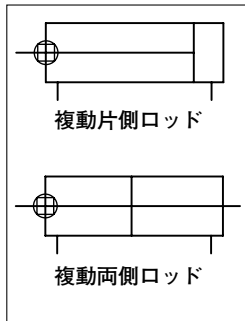

仕様

作 動 形 式	単 位	複 動 形
使 用 流 体		無給油空気
使 用 圧 力 範 囲	MPa	0.1~1
保 証 耐 圧 力	MPa	1.5
周 囲 温 度	℃	-10~70
使 用 ピ ス ト ン 速 度	mm/s	50~500
ク ッ シ ョ ン		エアクッション
ス ト ロ ー ク 長 さ の 許 容 値	mm	~250 : $^{+1.0}_0$ 251~500 : $^{+1.5}_0$
回 転 角 度 許 容 差	度	$\phi 40$: ± 1 $\phi 50, 63$: ± 0.8 $\phi 80, 100$: ± 0.5
許 容 ト ル ク	N·m	$\phi 40$: 1 $\phi 50, 63$: 3.4 $\phi 80, 100$: 10
支 持 形 式		基本形、軸方向フート形、軸直角フート形 ロッド側フランジ形、ヘッド側フランジ形 アイ形、アイ形ショートタイプ クレビス形、センタラニオン形

- 注) ・ 中間位置にスイッチを設定する場合は、リレーなどの応答速度との関係上シリンダ最大速度を300mm/s以内としてください。
 ・ 使用温度範囲については凍結しない状態で使用してください。
 ・ ポート位置およびクッションバルブ位置を変更される場合は別途ご相談ください。
 ・ 回転角度許容差とは、ストローク端でのピストンロッド回転方向の隙間を表わしています。
 ・ 他のガイドと併用する場合は、丸ロッドをご使用ください。

標準ストローク

(単位：mm)

チューブ 内径	標準ストローク												限界 ストローク
	50	75	100	125	150	200	250	300	350	400	450	500	
$\phi 40$	○	○	○	○	○	○	○	○	○	○	○	○	500
$\phi 50$	○	○	○	○	○	○	○	○	○	○	○	○	
$\phi 63$	○	○	○	○	○	○	○	○	○	○	○	○	
$\phi 80$	○	○	○	○	○	○	○	○	○	○	○	○	
$\phi 100$	○	○	○	○	○	○	○	○	○	○	○	○	

エアシリンダ/ロッド回り止め形K1○Uシリーズ

形状寸法

(単位：mm)

複動形片側ロッド 基本形/N

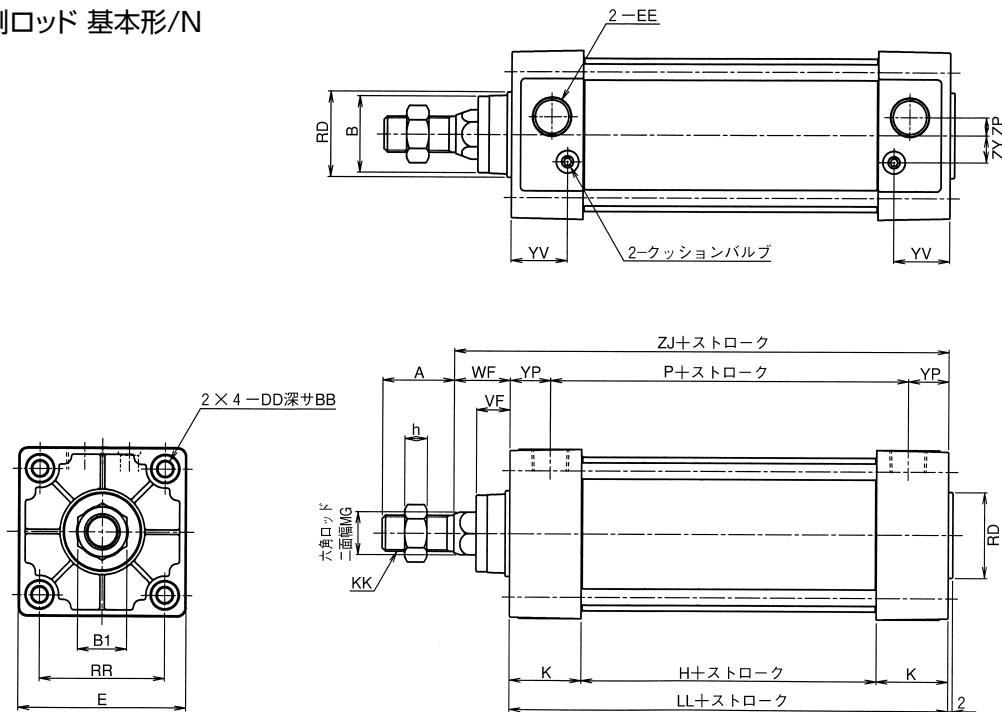

内径	A	B	B1	BB	DD	E	EE	H	K	KK	LL	MG	P	RD	RR	VF	WF
φ40	30(27)	φ30	19	14	M6×1	□50	Rc $\frac{1}{4}$	31	31	M12×1.25	93	14	57	φ32	□37	15	25
φ50	35(32)	φ34	27	14	M6×1	□62	Rc $\frac{1}{4}$	31	31	M18×1.5	93	19	57	φ38	□47	15	25
φ63	35(32)	φ34	27	14	M8×1.25	□75	Rc $\frac{3}{8}$	32	32	M18×1.5	96	19	60	φ38	□56	15	25
φ80	40(36)	φ39	32	15	M10×1.5	□94	Rc $\frac{3}{8}$	36	36	M22×1.5	108	23	68	φ44	□70	21	35
φ100	40(36)	φ46	32	15	M10×1.5	□112	Rc $\frac{1}{2}$	36	36	M22×1.5	108	23	68	φ50	□84	21	35

内径	YP	YV	ZJ	ZP	ZV	h
φ40	18	25.5	118	4	10	7
φ50	18	24	118	7	12	11
φ63	18	25	121	8	12	11
φ80	20	29	143	11	16	13
φ100	20	29	143	12	18	13

- 注) ・ロッド先端部以外は全て標準形と同寸法です。
 他の支持形式についても同様です。
 ・A寸法の () 内はねじ長さを示します。
 ・ロッド先端金具の寸法については、P.332を参照してください。
 ただし、ねじサイズと内径が異なるのでねじサイズ (KK) の同じものをお選びください。
 ・スイッチ付の寸法については、標準形片側ロッドを参照してください。

エアシリンダ/ロッド回り止め形K1○Uシリーズ

形状寸法

(単位: mm)

複動形両側ロッド 基本形/N

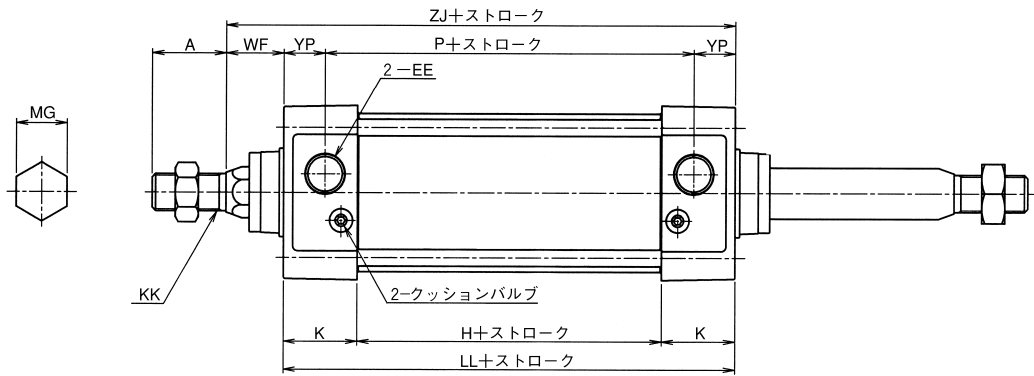

内径	A	EE	H	K	KK	LL	MG	P	WF	YP	ZJ
φ40	30(27)	Rc $\frac{1}{4}$	31	31	M12×1.25	93	14	57	25	18	118
φ50	35(32)	Rc $\frac{1}{4}$	31	31	M18×1.5	93	19	57	25	18	118
φ63	35(32)	Rc $\frac{3}{8}$	32	32	M18×1.5	96	19	60	25	18	121
φ80	40(36)	Rc $\frac{3}{8}$	36	36	M22×1.5	108	23	68	35	20	143
φ100	40(36)	Rc $\frac{1}{2}$	36	36	M22×1.5	108	23	68	35	20	143

- 注) ・ロッド先端部以外は全て標準形と同寸法です。
 他の支持形式についても同様です。
 ・A寸法の () 内はねじ長さを示します。
 ・ロッド先端金具の寸法については、P.332を参照してください。
 ただし、ねじサイズと内径が異なるのでねじサイズ (KK) の同じものをお選びください。
 ・スイッチ付の寸法については、標準形片側ロッドを参照してください。

エアシリンダ/ロッド回り止め形K1○Uシリーズ

ロッド先端特殊形状(オーダメイド)

(単位: mm)

表示記号
G12

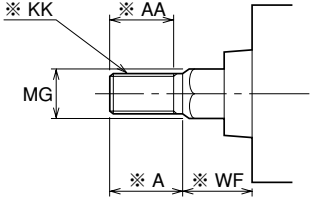

内径	A	AA	KK	MG	WF
φ 40	24	21.5	M12×1.25	14	25
φ 50	32	29	M16×1.5	19	25
φ 63	32	29	M16×1.5	19	25
φ 80	40	37	M20×1.5	23	35
φ 100	40	37	M20×1.5	23	35

表示記号
G14

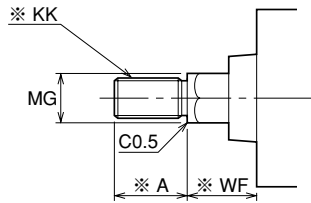

内径	A	KK	MG	WF
φ 40	24	M12×1.25	14	25
φ 50	32	M16×1.5	19	25
φ 63	32	M16×1.5	19	25
φ 80	40	M20×1.5	23	35
φ 100	40	M20×1.5	23	35

表示記号
G27

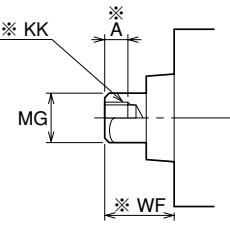

内径	A	KK	MG	WF
φ 40	12	M8×1.25	14	33
φ 50	18	M10×1.5	19	35
φ 63	18	M10×1.5	19	35
φ 80	20	M16×2	23	45
φ 100	20	M16×2	23	45

表示記号
G37

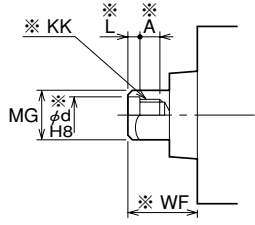

内径	A	KK	d	L	MG	WF
φ 40	12	M8×1.25	φ 10	7	14	33
φ 50	18	M10×1.5	φ 12	10	19	35
φ 63	18	M10×1.5	φ 12	10	19	35
φ 80	20	M16×2	φ 18	10	23	45
φ 100	20	M16×2	φ 18	10	23	45

注) ※印の寸法で基準寸法以外を希望される場合は別途ご相談ください。

エアシリンダ/片側ロッド形2段ストロークシリンダ K1GD2シリーズ (オーダメイド)

φ40、φ50、φ63、φ80、φ100

2本のシリンダを直列に接続一体化したシリンダで、ストロークを2段階に制御することができます。

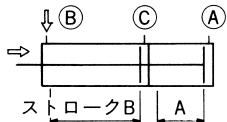

Bポートから空気圧を供給するとストロークA、ストロークB共に引込みます。

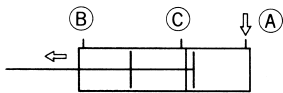

Aポートから空気圧を供給すると、ストロークAだけ作動します。

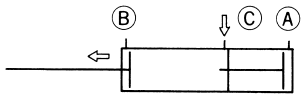

Cポートから空気圧を供給すると、さらにストロークB-Aだけ作動します。

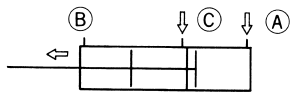

A、C両ポートから空気圧を供給すると、ストロークAの範囲だけ出力が2倍になります。

表示方法

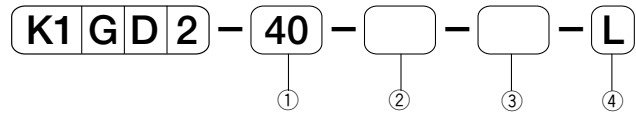

- ① チューブ内径 (mm)
- ② ストロークA (mm)
- ③ ストロークB (mm)
- ④ 支持形式

仕様

作 動 形 式	単 位	複 動 形
使 用 流 体		無給油空気
使 用 圧 力 範 囲	MPa	0.1~0.7
保 証 耐 圧 力	MPa	1.05
周 囲 温 度	℃	-10~70
使 用 ピ ス ト ン 速 度	mm/s	30~700
ク ッ シ ョ ン		エアクッション
支 持 形 式		基本形、軸方向フート形、軸直角フート形 ロッド側フランジ形、ヘッド側フランジ形 アイ形、アイ形ショートタイプ クレビス形、トラニオン形

構造・形状寸法

(単位: mm)

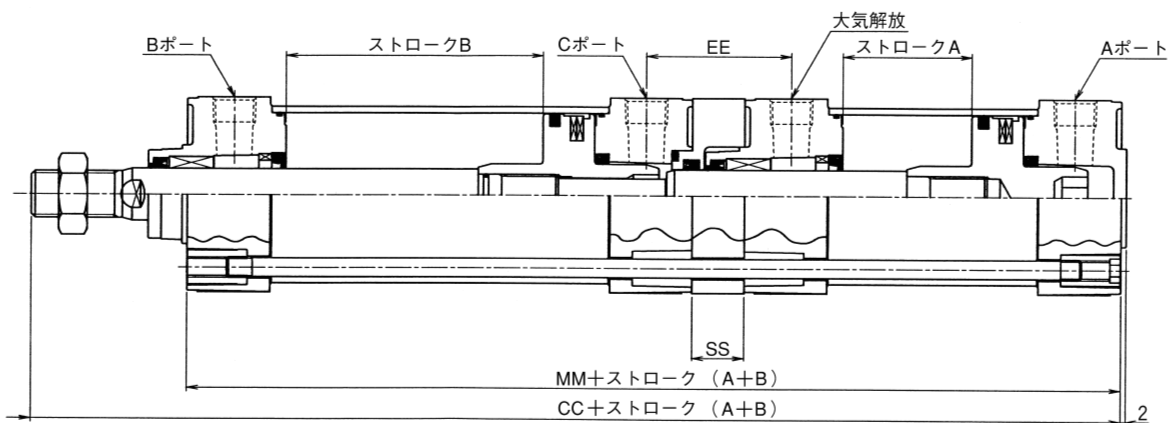

内径	CC	MM	EE	SS
φ40	261	206	56	20
φ50	266	206	56	20
φ63	272	212	56	20
φ80	316	241	65	25
φ100	316	241	65	25

注) 他の寸法は標準形K1シリーズと同じです。P.300を参照してください。
なお詳細についてはご相談ください。

エアシリンダ/両側ロッド形2段ストロークシリンダ K1GD7シリーズ (オーダメイド)

φ32、φ40、φ50、φ63、φ80、φ100、φ125

2本のシリンダを背中合せに接続一体化したシリンダで、ストロークを3段階に制御することができます。

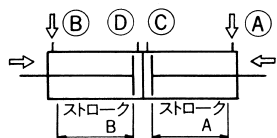

A、B両ポートから空気圧を供給するとストロークA、ストロークB共に引込みます。

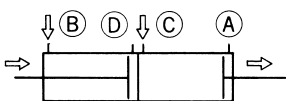

B、C両ポートから空気圧を供給するとストロークBが引込み、ストロークAだけ作動します。

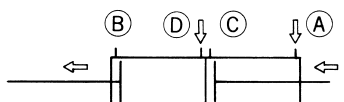

A、D両ポートから空気圧を供給するとストロークAが引込み、ストロークBだけ作動します。

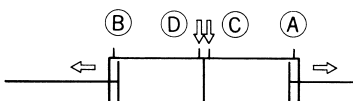

C、D両ポートから空気圧を供給するとストロークA、ストロークB共に作動します。

表示方法

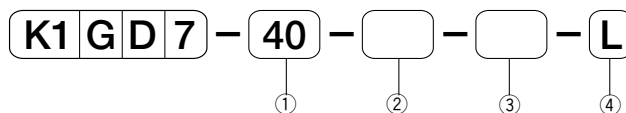

- ① チューブ内径 (mm)
- ② ストロークA (mm)
- ③ ストロークB (mm)
- ④ 支持形式

仕様

作 動 形 式	単 位	複 動 形
使 用 流 体		無給油空気
使 用 圧 力 範 囲	MPa	0.05~0.7
保 証 耐 圧 力	MPa	1.05
周 囲 温 度	℃	-10~70
使 用 ピ ス ト ン 速 度	mm/s	30~700
ク ッ シ ョ ン		エアクッション
支 持 形 式		基本形、軸方向フート形、軸直角フート形 フランジ形、トラニオン形

構造・形状寸法

(単位：mm)

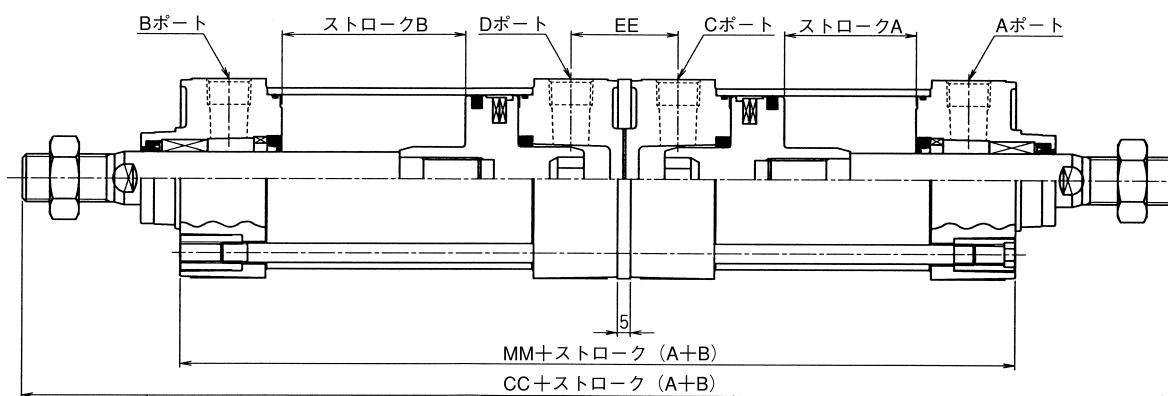

注) 他の寸法は標準形K1シリーズと同じです。P.300を参照してください。
なお詳細についてはご相談ください。

内径	CC	MM	EE
φ 32	285	191	37
φ 40	301	191	41
φ 50	311	191	41
φ 63	317	197	41
φ 80	371	221	45
φ 100	371	221	45
φ 125	411	233	45

エアシリンダ/ロッド出側調整形可変ストロークシリンダ K1GA7シリーズ (オーダメイド)

φ32、φ40、φ50、φ63、φ80、φ100、φ125

ロッド出側のストロークを0~50mmの範囲で調整できます。ストローク調整はヘッド側に設けたストップで行います。



表示方法

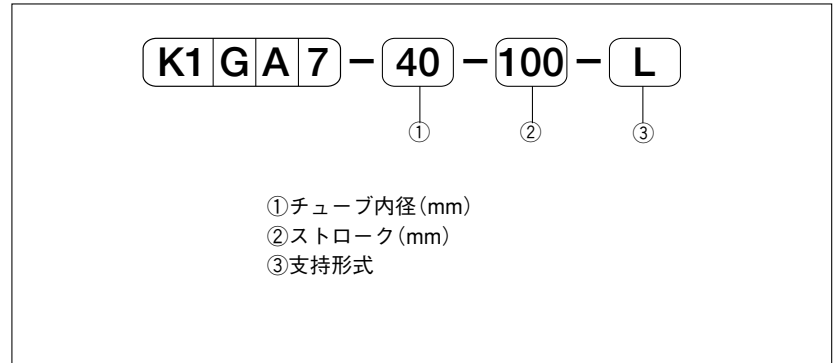

仕様

作 動 形 式	単 位	複 動 形
使 用 流 体		無給油空気
使 用 圧 力 範 囲	MPa	0.1~1
保 証 耐 圧 力	MPa	1.5
周 囲 温 度	℃	-10~70
使 用 ピ ス ト ン 速 度	mm/s	50~700
ク ッ シ ョ ン		エアクッション
ス ト ロ ー ク 調 整 方 法		ストップ調整
ス ト ロ ー ク 調 整 範 囲	mm	0~50
支 持 形 式		基本形、軸方向フート形、軸直角フート形 フランジ形、トラニオン形

構造・形状寸法

(単位: mm)

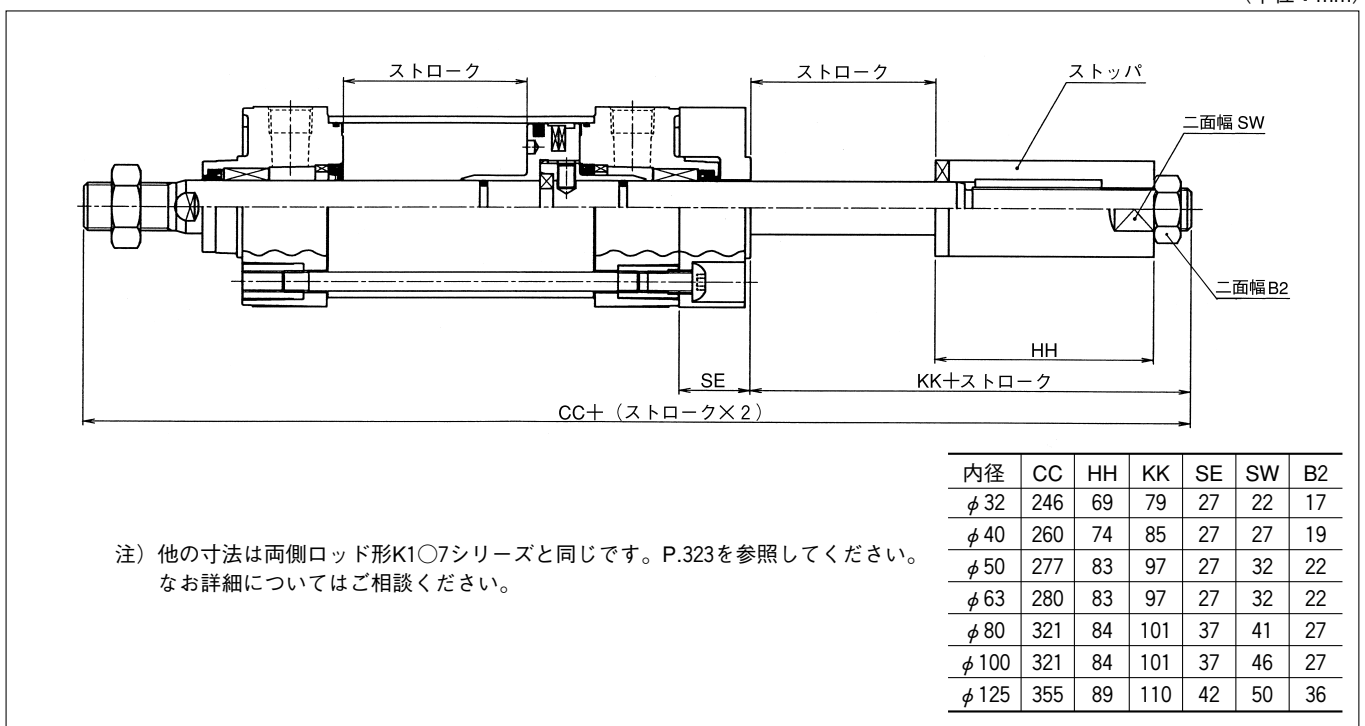

エアシリンダ/ロッド戻り側調整形可変ストロークシリンダ K1GA2シリーズ (オーダメイド)

φ32、φ40、φ50、φ63、φ80、φ100、φ125

ロッド戻り側のストロークを0~60mmの範囲で調整できます。
ストローク調整はヘッド側に設けたアジャストボルトで行います。



表示方法

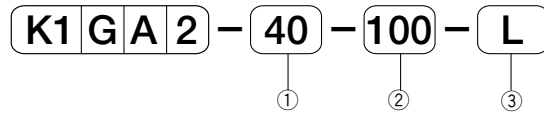

- ① チューブ内径 (mm)
- ② ストローク (mm)
- ③ 支持形式

仕様

作 動 形 式	単 位	複 動 形
使 用 流 体		無給油空気
使 用 圧 力 範 囲	MPa	0.05~1
保 証 耐 圧 力	MPa	1.5
周 囲 温 度	℃	-10~70
使 用 ピ ス ト ン 速 度	mm/s	30~700
ク ッ シ ョ ン		エアクッション
ス ト ロ ー ク 調 整 方 法		アジャストボルト調整
ス ト ロ ー ク 調 整 範 囲	mm	0~60
支 持 形 式		基本形、軸方向フート形、軸直角フート形 フランジ形、トラニオン形

構造・形状寸法

(単位：mm)

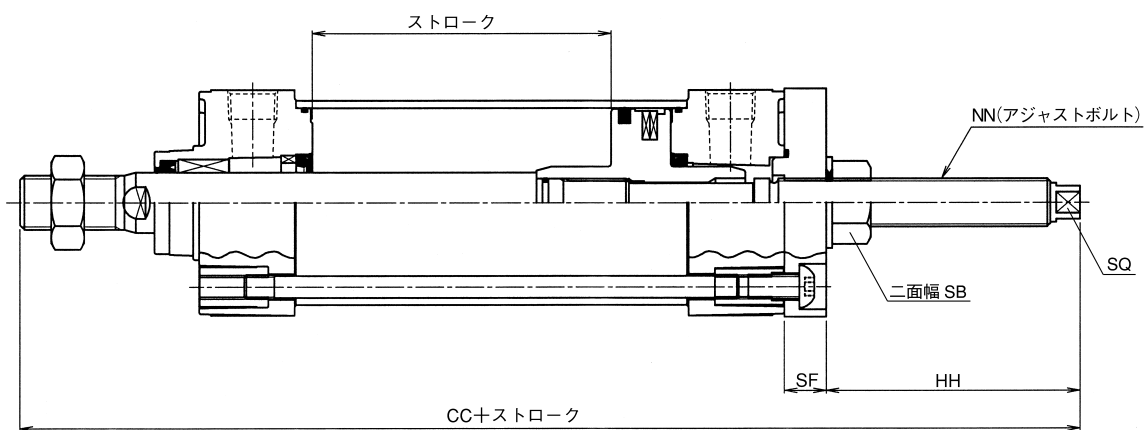

内径	CC	HH	NN	SF	SQ	SB
φ32	236	82	M12×1.25	14	□8	19
φ40	244	82	M12×1.25	14	□8	19
φ50	252	85	M16×1.5	14	□11	24
φ63	255	85	M16×1.5	14	□11	24
φ80	296	91	M20×1.5	22	□14	30
φ100	296	91	M20×1.5	22	□14	30
φ125	322	96	M24×1.5	23	□17	36

注) 他の寸法は標準形K1シリーズと同じです。P.300を参照してください。
なお詳細についてはご相談ください。

エアシリンダ/中空ロッド仕様

K1GRPシリーズ (オーダメイド)

φ32、φ40、φ50、φ63、φ80

ピストンロッドが中空になっており、圧縮空気等を供給することができます。

表示方法

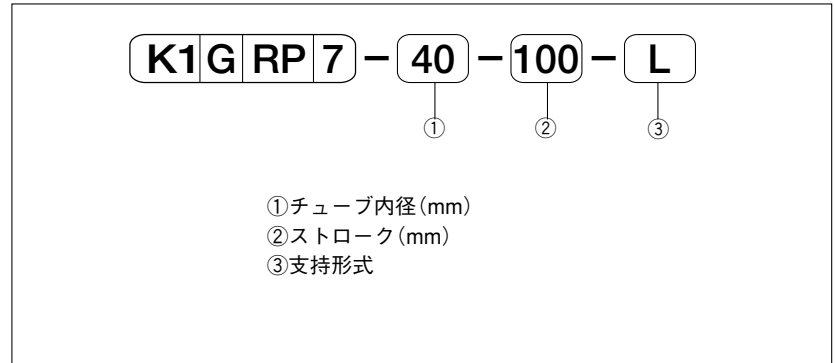

仕様

作 動 形 式	単 位	複 動 形
使 用 流 体		無給油空気
使 用 圧 力 範 囲	MPa	0.1~1
保 証 耐 圧 力	MPa	1.5
周 囲 温 度	℃	-10~70
使 用 ピ ス ト ン 速 度	mm/s	50~700
ク ッ シ ョ ン		エアクッション
支 持 形 式		基本形、軸方向フート形、軸直角フート形 フランジ形、トラニオン形

構造・形状寸法

(単位：mm)

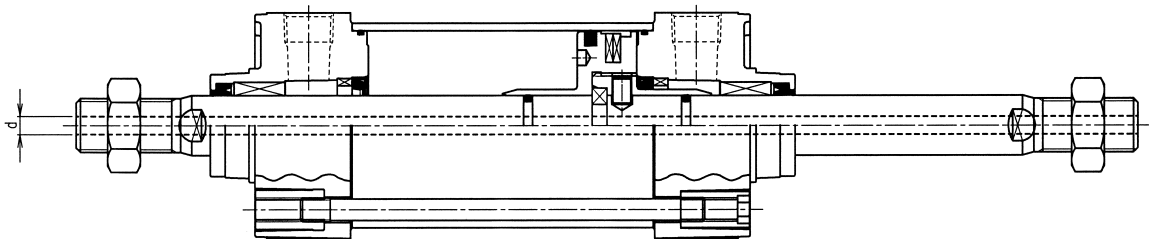

注) 他の寸法は両側ロッド形K1O7シリーズと同じです。P.323を参照してください。
なお詳細についてはご相談ください。

内径	d
φ32	φ3
φ40	φ5
φ50	φ6
φ63	φ6
φ80	φ8

エアシリンダ/耐熱仕様

K1CXシリーズ (オーダメイド)

φ40、φ50、φ63、φ80、φ100

120℃までの高温下で使用できるように、パッキン等の材質を耐熱用にしたシリンダ。

表示方法

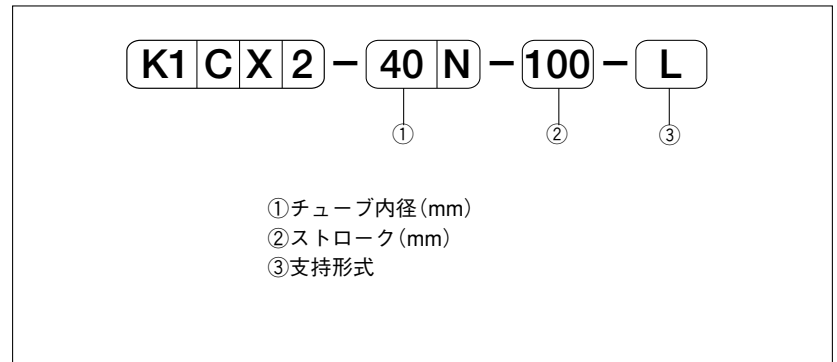

仕様

作 動 形 式	単 位	複 動 形
使 用 流 体		無給油空気
使 用 圧 力 範 囲	MPa	0.1~1
保 証 耐 圧 力	MPa	1.5
周 囲 温 度	℃	0~120
使 用 ピ ス ト ン 速 度	mm/s	30~700
ク ッ シ ョ ン		エアクッション
支 持 形 式		基本形、軸方向フート形、軸直角フート形 ロッド側フランジ形、ヘッド側フランジ形 アイ形、アイ形ショートタイプ クレビス形、センタトラニオン形

形状寸法

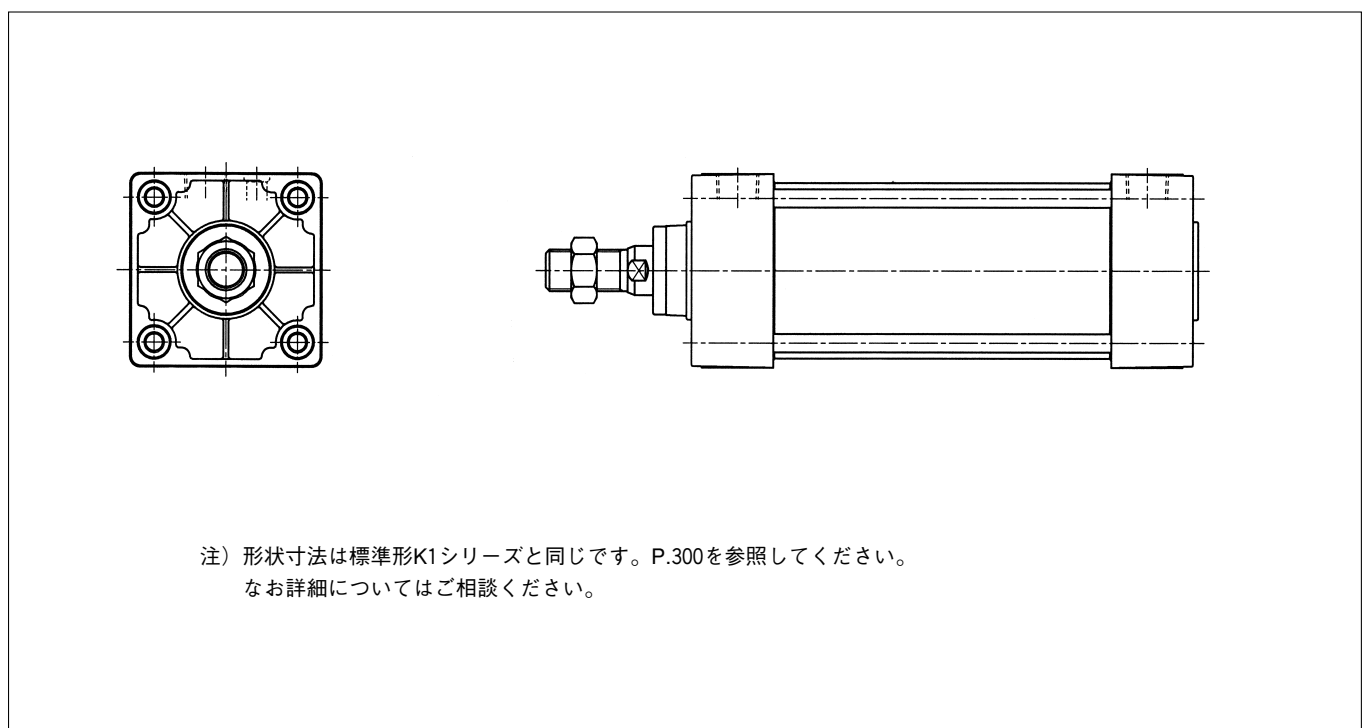

エアシリンダ/エアハイドロ仕様

K1GOシリーズ (オーダメイド)

φ32、φ40、φ50、φ63、φ80、φ100

50mm/s以下の低速で使用する場合に最適なエアハイドロシステム用シリンダ。

表示方法

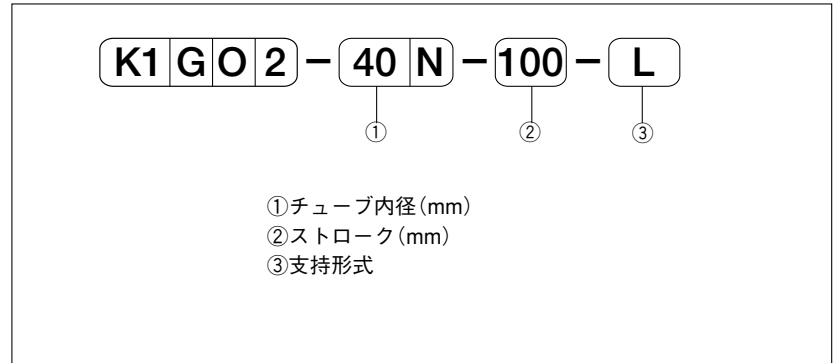

仕様

作 動 形 式	単 位	複 動 形
使 用 流 体		一般鉱物性作動油
使 用 圧 力 範 囲	MPa	0.2~1
保 証 耐 圧 力	MPa	1.5
周 囲 温 度	℃	-10~70
使 用 ピ ス ト ン 速 度	mm/s	1~150
ク ッ シ ョ ン		なし
支 持 形 式		基本形、軸方向フート形、軸直角フート形 ロッド側フランジ形、ヘッド側フランジ形 アイ形、アイ形ショートタイプ クレビス形、センタラニオン形

形状寸法

注) 他の形状寸法は標準形K1シリーズと同じです。P.300を参照してください。
なお詳細についてはご相談ください。

内径	EE
φ32	Rc $\frac{1}{8}$
φ40	Rc $\frac{1}{4}$
φ50	Rc $\frac{3}{8}$
φ63	Rc $\frac{3}{8}$
φ80	Rc $\frac{1}{2}$
φ100	Rc $\frac{1}{2}$