

ロータリクランプシリンダ

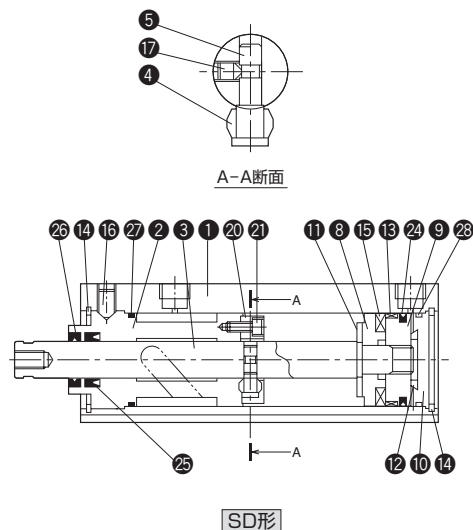

●本図は直進ストローク20mmです。

●直進ストローク10mmには⑳スペーサ、㉑六角穴付ボルトはありません。

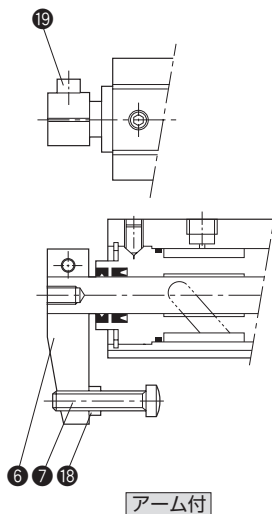

部品表

No.	名称	材質	数量
①	本体	アルミニウム合金	1
②	プシュ	球状黒鉛鋳鉄	1
③	ピストンロッド	機械構造用炭素鋼	1
④	ローラ	機械構造用炭素鋼	1
⑤	ローラピン	機械構造用炭素鋼	1
⑥	アーム	一般構造用圧延鋼	1
⑦	アジャストボルト	一般構造用圧延鋼	1
⑧	磁石用スペーサ	銅合金	1
⑨	ピストン	アルミニウム合金	1
⑩	底板	アルミニウム合金	1
⑪	ロッド側クッションパッド	ウレタンゴム	1
⑫	ヘッド側クッションパッド	ウレタンゴム	1
⑬	ウェアリング	合成樹脂	1
⑭	穴用C形止め輪	—	2
⑮	磁石	—	1
⑯	六角穴付止めねじ	—	1
⑰	六角穴付止めねじ	—	1
⑱	六角ナット	—	1
⑲	六角穴付ボルト	—	1 (2)
⑳	スペーサ	球状黒鉛鋳鉄	1
㉑	六角穴付ボルト	—	3

●()内はφ50、φ63の数量です。

パッキンリスト

No.	部品名	材質	数量	部品形式		
				φ40	φ50	φ63
㉔	ピストンパッキン	ニトリルゴム	1	PWP-40N	PWP-50N	PWP-63N
㉕	ロッドパッキン	ニトリルゴム	1	PNU-16A	PNU-20	PNU-20
㉖	ダストワイバ	金輪付ニトリルゴム	1	K2-16	K2-20	K2-20
㉗	プシュ用Oリング	ニトリルゴム	1	S-36	S-46	S-60
㉘	底板用Oリング	ニトリルゴム	1	S-36	S-46	S-60
バセット キット	複動形横ポート シリンダ	—	1セット	別途お問い合わせください。		

注) パッキン呼び形式は変更する場合があります。