

エスケープユニット

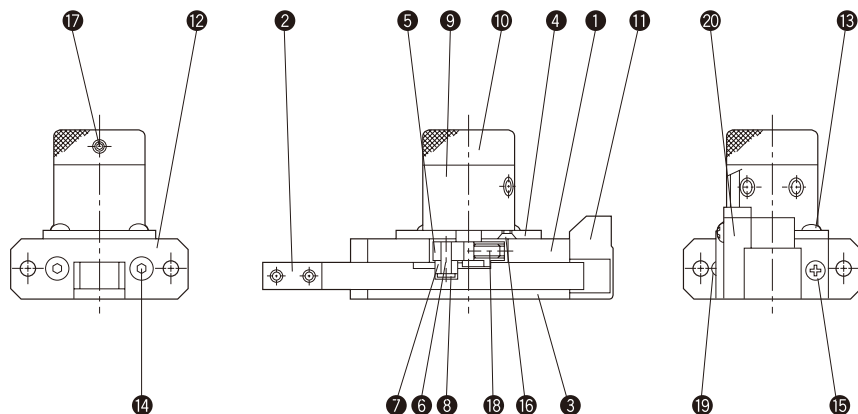

●標準形とスイッチセットの内部構造図は同じです。

部品表

No.	名称	材質	数量
①	本体	アルミ合金	1
②	スライダ	一般構造用圧延鋼	2
③	ソールプレート	一般構造用圧延鋼	1
④	フランジ	アルミ合金	1
⑤	ドライブホイール	炭素鋼	1
⑥	ピン	炭素工具鋼	1
⑦	ローラ	軸受鋼	1
⑧	E形止め輪	炭素鋼	1
⑨	ロータリアクチュエータ	—	1
⑩	ハンドル	アルミ合金	1
⑪	エンドカバー	合成樹脂	1
⑫	FA取付金具	アルミ合金	1
⑬	フランジ取付ボルト	ステンレス	4
⑭	FAブラケット取付ボルト	ステンレス	2
⑮	エンドカバー取付ボルト	一般構造用圧延鋼	2
⑯	ロータリアクチュエータ取付ねじ	一般構造用圧延鋼	3
⑰	ハンドル取付ボルト	炭素鋼	1
⑱	ドライブホイール取付ボルト	炭素鋼	1
⑲	給油カップ	黄銅（ニッケルめっき付）	1
⑳	スイッチAssy	—	—