

# 一般鋼板・非鉄板をはじめ剛性のある質量物の搬送に最適です。

- パッド交換が容易です。
- アルミデスク使用のため軽量です。



## 仕様

項目 形式	吊上荷重 kN		安全率	質量 kg
	-64.0kPa	-73.3kPa		
TVP-L30D・S	2.26	2.55	2倍	3.9・6.9
TVP-L40D・S	3.92	4.51		6.1・9.1
TVP-L50D・S	6.28	7.16		14・23
TVP-L60D・S	9.02	9.81		16.5・23.5

パッド材質：クロロプレンゴム

耐熱：+60℃連続

- パッドゴムの取外し交換ができます。交換に際しては、交換用パッドゴムに添付している交換要領書に従い交換を実施し、ご使用前に必ず漏れ検査による性能確認を実施してください。
- 傾斜・縦吊はできません。

## 形式記号

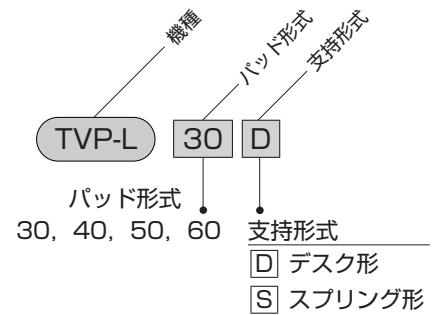

注) パッドゴムのみのご注文時には“パッドゴム”のページを参照してください。

単位：mm

## デスク形

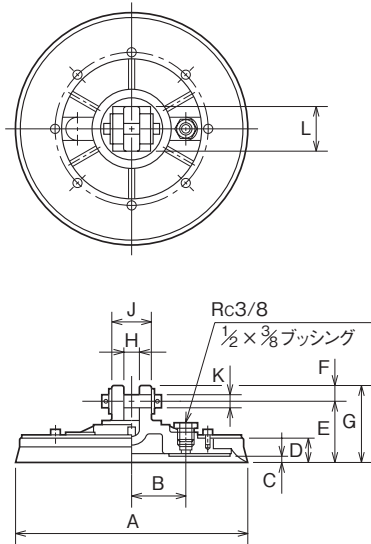

## 寸法表

形式	記号	寸法										
		A	B	C	D	E	F	G	H	J	K	L
TVP-L30D	φ300	70	9	31	76	20	96	20	52	φ16h8	60	
TVP-L40D	φ400	115	11	35	78	20	98	20	52	φ16h8	60	
TVP-L50D	φ500	160	9	38	96	25	121	24	74	φ20h8	80	
TVP-L60D	φ600	190	11	40	98	25	123	24	74	φ20h8	80	

## スプリング形

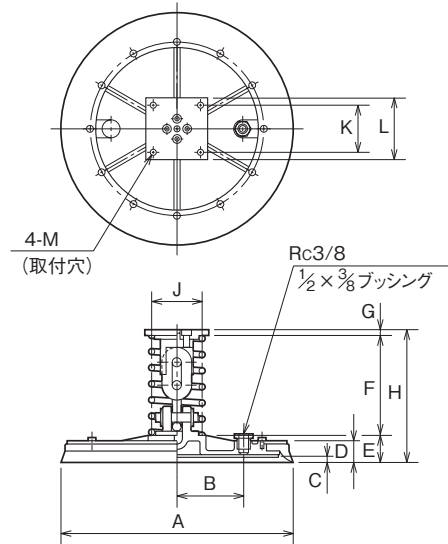

## 寸法表

形式	記号	寸法												
		A	B	C	D	E	F	G	H	J	K	L	M	
TVP-L30S	φ300	70	9	31	46	170	10	226	96	□84	□110	φ11		
TVP-L40S	φ400	115	11	35	48	170	10	228	96	□84	□110	φ11		
TVP-L50S	φ500	160	9	38	61	202	13	276	132	□112	□140	φ14		
TVP-L60S	φ600	190	11	40	63	202	13	278	132	□112	□140	φ14		