

バキューホイスには、2ton以下のTVH-Uシリーズ以外に3、5、10、15tonのTVH-Wと20ton調整形バキューホイスがあります。



仕様

項目 形式	吊上 荷重 kN	質量 kg	取付ク レーン kN	パッド 数	設定真 空圧 -kPa	ポンプ排気量 ℓ/min		電動機 容量 kW	タンク 容量 ℓ	ブレーキ kW	電圧
						50Hz	60Hz				
TVH-W03	29.4	1500	49.0	16	64.0 ~73.3	405	480	0.75	120 200	0.2	AC 200V
TVH-W05	49.0	2700	98.1	16		575	685	1.5	300 400	0.4	
TVH-W10	98.1	3500	147	16							
TVH-W15	147	5000	196	16							

形式記号

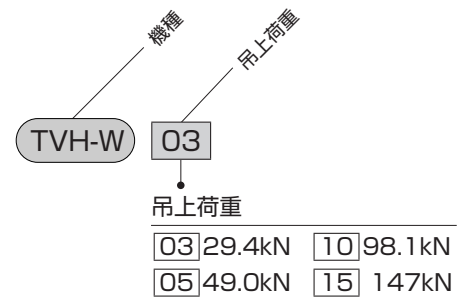

単位：mm

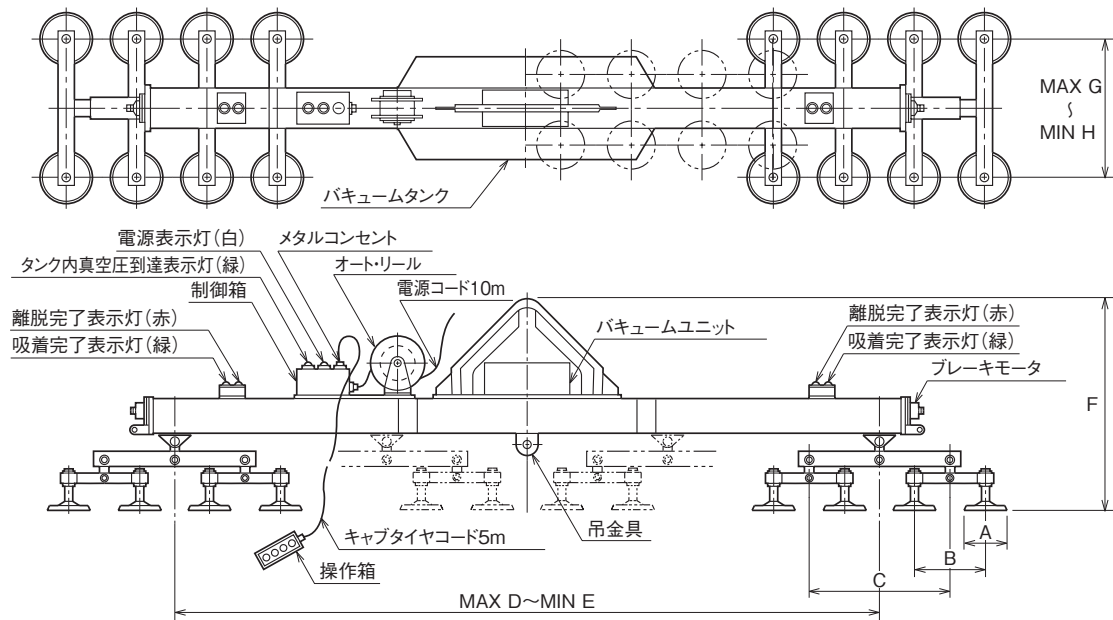

寸法表

形式	記号	A	B	C	D	E	F	G	H
TVH-W03		300	450	900	5000	1800	1750	800	350
TVH-W05		400	600	1200	6000	2400	1850	1000	450
TVH-W10		500	750	1500	7000	3000	2000	1200	550
TVH-W15		600	900	1800	8000	3600	2250	1400	650