

## 積層形パイロットチェックバルブ。

- 油圧シリンダの自重による降下防止等に使用できます。
- ソレノイドバルブを積層し、使用できます。



### 仕様

項目	形式	HPC101
定格圧力		5MPa
定格流量		2.5 ℓ/min
クラッキング圧力		0.04MPa
パイロット圧力		0.26×負荷圧力+0.01MPa
使用温度範囲		+15~+60℃
適合作動油		JIS K2213-2種(タービン油ISO VG32)相当
漏れ量		0.1cm <sup>3</sup> /min以下
適合油圧ユニット		35HU201
適合モータ付ポンプ		35HP201
質量		0.2kg

粘度：32×10<sup>-6</sup>m<sup>2</sup>/s

取付ボルトキットについては、HFC2シリーズを参照ください。

### 形式記号

HPC101-**A**

①

記号	油圧回路
A	
B	
D	

単位：mm

### 外形寸法図

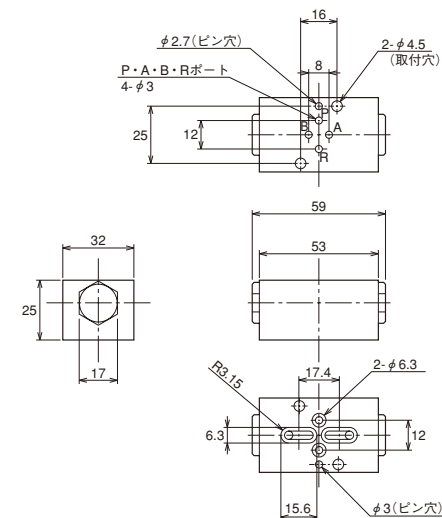

- Oリング (S-4)2個付です。  
(S-10)2個付です。

### 内部構造図

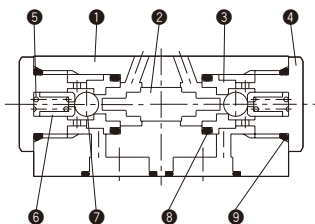

### 部品表

No.	名称	材質	数量
①	本体	アルミニウム合金	1
②	スプール	機械構造用炭素鋼	1
③	シート	機械構造用炭素鋼	2
④	カバー	銅合金	2
⑤	スプリング	ピアノ線	2
⑥	スプリングガイド	快削鋼	2
⑦	チェックボール	高炭素クロム軸受鋼	2
⑧	Oリング	ニトリルゴム	2
⑨	Oリング	ニトリルゴム	2

●上図はHPC101-Dの内部構造図です。

### 圧力降下流量特性図(粘度32×10<sup>-6</sup>m<sup>2</sup>/s)

